

STUFE CAMINETTO 2023

„I TEMPI
CAMBIANO,
MA *il nostro*
fuoco CONTINUA
AD ARDERE.“



AUSTROFLAMM

www.austroflamm.com



AUSTROFLAMM

indice

CONTENUTI

- 04 Innovatore poliedrico
- 06 Fare nuove scoperte
- 08 Il designer
- 10 Sistema AIR +
- 12 Sistema XTRA
- 14 Sviluppo sostenibile

Le Stufe

- 16 BONO XTRA
- 18 CLOU XTRA
- 20 CLOU COMPACT
- 22 CLOU COMPACT COOK - NEW
- 24 CLOU XTRA BACK - NEW
- 26 CODY
- 28 DEXTER 2.0 / DEXTER S3
- 32 FLOK 2.0
- 34 FYNN XTRA
- 36 G1
- 38 HEIDI BACK
- 40 IVY 2.0
- 42 JINI XTRA
- 44 KOKO 2.0 / KOKO XTRA 2.0
- 46 KYLIE XTRA
- 48 LOUNGE XTRA
- 50 LUCY COOK
- 53 LUX
- 54 PALLAS / PALLAS BACK
- 56 SINA - NEW
- 58 SINA XTRA - NEW
- 60 SLIM 2.0
- 62 STILA 2.0
- 64 TOWER XTRA 2.0
- 66 UNO XTRA
- 68 WIEN

- 70 Colori / superfici
- 72 Tubi / basi di protezione
- 74 Panoramica / modelli
- 76 Dati tecnici



AUSTROFLAMM



Il Fuoco è la Filosofia fonte di ogni cosa.

FERDINAND HUEMER,
INNOVATORE POLIEDRICO.

All'inizio degli anni '80, Ferdinand Huemer sentì che era giunto il momento di liberare le stufe a legna dal loro stile tendenzialmente antiquato. Il suo intento era quello di creare modelli che non si sarebbero limitati a produrre un piacevole calore, ma avrebbero rivoluzionato il mercato in termini di design e performance - e così fondò Austroflamm. Nel marzo del 1983 aveva già iniziato a consegnare le prime stufe. L'azienda crebbe rapidamente e si trasferì in un nuovo stabilimento nel 1994, avendo iniziato ad esportare anche in Australia e Giappone. Un anno più tardi, Austroflamm lanciò la prima stufa a pellet sul territorio europeo - una delle molteplici innovazioni destinate a seguire negli anni avvenire. Questo l'imprenditore, che con un misto di creatività, propensione all'azione, coraggio e determinazione ha portato la sua azienda ad essere leader del proprio settore. Poi c'è il musicista Ferdinand Huemer, che



suona diversi strumenti, compone e scrive - uno dei suoi ultimi progetti è "Masita" - e dirige, in qualità di produttore, lo studio di registrazione "Nest". Ed infine c'è l'allevatore che non disdegna al mattino un uovo a colazione proveniente direttamente da una delle sue galline. Ciò che accomuna questi tre stili di vita non sono solamente il nome e l'aspetto fisico, ma è, fra tutti, un tratto ben preciso: la passione, espressa attraverso una dedizione totale ed una ferma determinazione nel raggiungere tutti gli obiettivi prefissati. Non vi è alcun dubbio: Ferdinand Huemer dedica la sua vita al fuoco ed al calore umano.

Ciò che importa davvero: passione, collaborazione,
spirito di squadra e calore umano.



La FILOSOFIA AZIENDALE di Austroflamm è indissolubilmente legata al suo fondatore e titolare Ferdinand Huemer. Il suo spirito, la sua passione per l'innovazione, il suo pensiero visionario e le sue azioni si riflettono nel modo in cui l'azienda è cresciuta. La ricerca di una qualità senza compromessi e di un design di alto livello accomuna tutti i suoi collaboratori, contribuendo a creare una costante innovazione in campo tecnologico ed estetico.

Austroflamm è stata un PRECURSORE nell'utilizzo della ceramica e ha sviluppato materiali d'accumulo di calore senza precedenti come l'HMS (Heat Memory System), il sistema XTRA e la Keramott, sviluppata e realizzata in seno all'azienda. Ha così contribuito in modo significativo alla riduzione delle emissioni da combustibili solidi nel corso dei suoi ultimi 25 anni.

Austroflamm innalza costantemente gli standard di settore. Pensiero sostenibile ed azione, spirito di squadra e collaborazione sono gli aspetti che la contraddistinguono nel rapporto con i clienti, ed anche con il suo team. La nostra linea guida è il rispetto verso gli altri perché, alla fin dei conti, ciò che davvero conta nella vita è il calore umano.

1 Teresa Huemer

2 Ferdinand Huemer

3 Sebastian Köck

4 Doris Pfeiffer



1

2

3

4



Il *design* è la nostra passione
la *funzionalità* la nostra vita!



CESARE MONTI, architetto e designer italiano. Dopo aver studiato architettura al Politecnico di Torino, è stato insignito di diversi premi e riconoscimenti, incluso il Catas Award nel 2006 ed il primo premio Torre Littoria di Torino nel 2011. Da Salisburgo, è giunto fino a Linz, dove disegna stufe nel suo studio in esclusiva per Austroflamm.

Il nostro unico maestro deve **Cesare Monti** essere la Natura.

Quando concepisco i miei progetti, cerco sempre di creare un gioco di contrasti.

La vita e le emozioni, insieme all'architettura, nascono dal contrasto tra gli opposti. Il dinamismo ha origine sia da una componente statica che da una in movimento. Allo stesso modo, il contrasto tra un lato inondato di luce ed un altro nell'ombra, dà vita alle forme e alla nostra percezione degli oggetti. Maschile e femminile, pieno e vuoto, caldo e freddo, leggero e pesante, naturale ed artificiale.



*L'innovazione
per noi è più di
un'idea campata
in aria!*

NEW
Air+

Sistema Air+

- a vostro servizio

SIMPLE & SMART!

CON SONDA DI TEMPERATURA ALL'INTERNO DELLA
CAMERA DI COMBUSTIONE E COMANDO AUTOMATICO!

Air+ regola automaticamente l'entrata d'aria dopo l'accensione!

- **COMFORT:** regolazione totalmente automatica delle valvole di aerazione per ottenere valori di combustione ottimali.
- **RISPARMIO:** chiusura dell'entrata d'aria post-combustione per mantenere il calore più a lungo all'interno della stufa.
- **SICUREZZA:** regolazione manuale possibile e senza attrezzi in caso di interruzione di corrente.



Heidi BACK, Kylie XTRA, Sina & Sina XTRA → con optional Air+



+ APP " Air+ GRATUITA (prossimamente)

- vari dati statistici disponibili
- visualizzazione dello stato attuale della stufa a legna
- indicazioni sul momento ideale per ricaricare la stufa.



A white ceramic cup filled with dark tea, with a white tea bag hanging over the rim. The cup is surrounded by a thick, grey, knitted blanket. The background is a blurred grey fabric.

Rimanete *al caldo*
più a *lungo!*

XTRA - idee geniali per avere più calore

- 1.) HEAT MEMORY SYSTEM
- 2.) SISTEMA XTRA

1



UN MATERIALE CON UNA CAPACITÀ DI ACCUMULO MOLTO ELEVATA. Heat Memory System, sviluppato da Austroflamm, è un materiale molto pesante (peso specifico maggiore di 3!) in grado di trattenere il calore e restituirlo gradualmente per un prolungato periodo. Materiale brevettato da Austroflamm.

IL POSIZIONAMENTO DEI PANNELLI DI ACCUMULO.

Il corretto posizionamento degli elementi di accumulo è importante quanto il materiale stesso. Gli elementi devono essere posizionati il più vicino possibile alla fonte di calore, ovvero la camera di combustione. Se un elemento funge da semplice rivestimento (sottoforma di piano superiore per esempio), non ci sarà sufficiente apporto di energia verso il materiale. Ecco perché Austroflamm avvolge il cuore della stufa con gli elementi di accumulo. Anche questa tecnica di posizionamento è brevettata.



Pannelli Heat Memory System

2

Xtra

ACCUMULO DI CALORE ORA ANCHE PIÙ A LUNGO!

L'evoluzione del consolidato sistema HMS offre quella che può essere considerata la miglior tecnologia di accumulo in assoluto: abbiamo combinato Heat Memory System con uno speciale scambiatore termico; ne abbiamo collocato una massa di 100 kg all'interno della stufa a legna ed abbiamo implementato il tutto con un sistema di aria convettiva regolabile. Il risultato: un rilascio di calore di 12 ore!

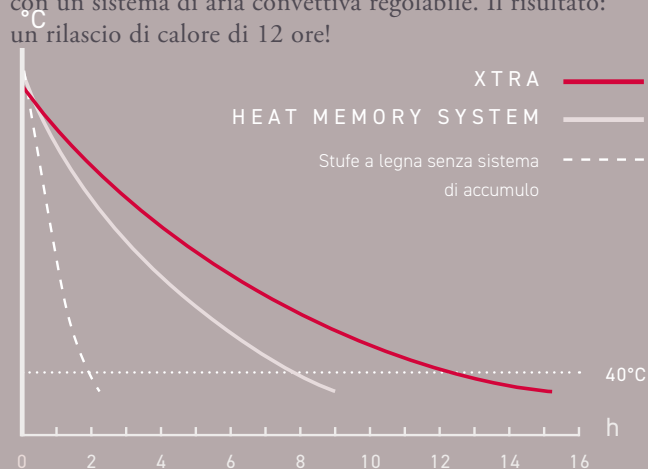

Tower Xtra 2.0 senza rivestimento con kit accumulo di 130 kg



Il nostro *sguardo* volge
verso lo *sviluppo sostenibile!*

Una combustione pulita per un futuro green.

Camera di combustione rivestita in keramott

KERAMOTT

Oltre a soluzioni innovative a livello di design, le stufe caminetto di qualità sono il frutto anche di un enorme lavoro di ricerca e sviluppo in campo tecnologico. Come nel caso del rivestimento della camera di combustione, che in tutte le stufe-caminetto Austroflamm è realizzato in keramott. La keramott è un materiale speciale, sviluppato appositamente ed esclusivamente da Austroflamm. Si distingue per un rapporto particolare fra proprietà termoisolanti e trasmissione del calore, che permette di raggiungere elevate temperature di combustione in tempi più rapidi. In questo modo si rende possibile una combustione “pulita” e povera di emissioni. Questo materiale resiste a temperature elevate (fino a ca. 1200° C). Non solo, la keramott sviluppa un’azione autopulente; attira meno fuliggine rispetto ad altri materiali termoresistenti, conservando il colore chiaro e quindi la gradevole estetica della zona fuoco, accentuata dall’originale forma ondulata delle superfici.

TECNOLOGIA DI COMBUSTIONE

I limiti stabiliti dagli standard EN 13240 per le stufe a legna devono essere rispettati nella maggior parte dei paesi europei. Questi requisiti sono piuttosto semplici da raggiungere. Esiste tuttavia uno standard molto più severo, il DIN Plus, in vigore unicamente in alcune regioni. DIN Plus stabilisce limiti molto severi considerando un “pacchetto” di 5 diversi parametri. Visto che molti valori di emissioni interagiscono, i requisiti di questa normativa risultano molto difficili da ottenere rispetto ai classici standard europei.

LIMITI DI VALORI IN OTTEMPERANZA CON LE NORME EN 13240 E DIN PLUS

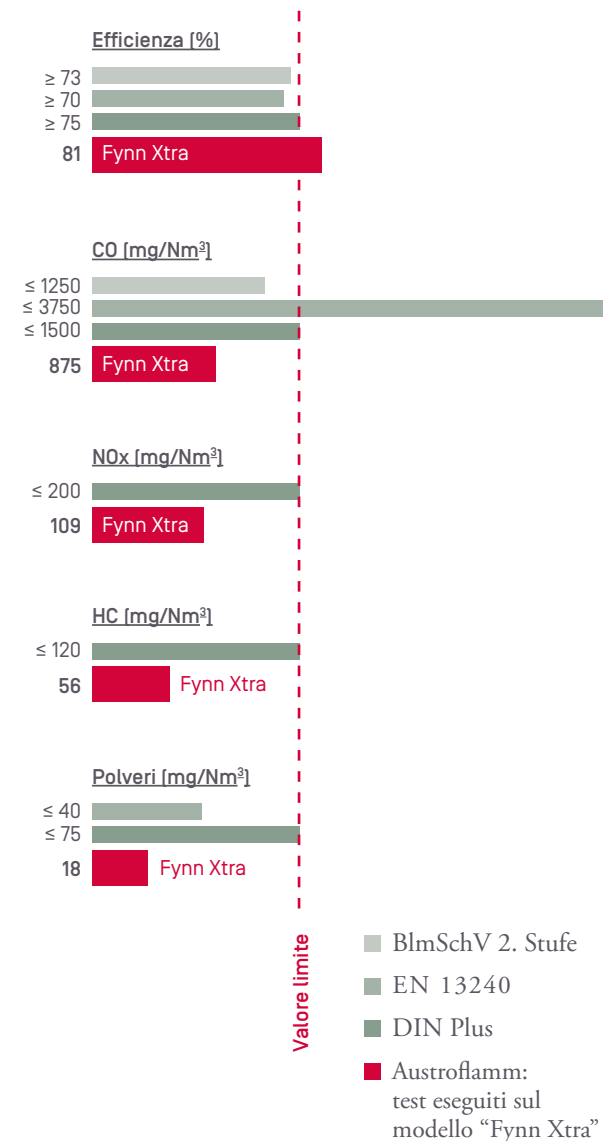

BONO XTRA PIACERE PURO

PER PURISTI

...più che “bono”, il nome giusto per questa stufa è “perfezione”. Modello eclettico e versatile ideale per ambienti non eccessivamente ampi o abitazioni a basso consumo energetico. La visione panoramica delle fiamme, il design sobrio, SENZA TEMPO e senza elementi superflui, fanno di Bono un classico che esula da mode e tendenze, che si inserisce a perfezione in ogni stile abitativo.

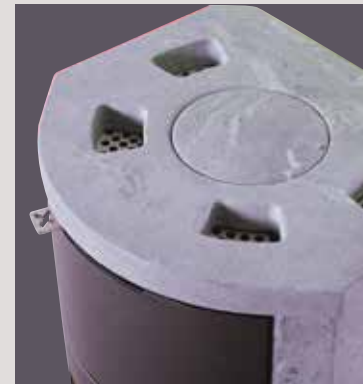
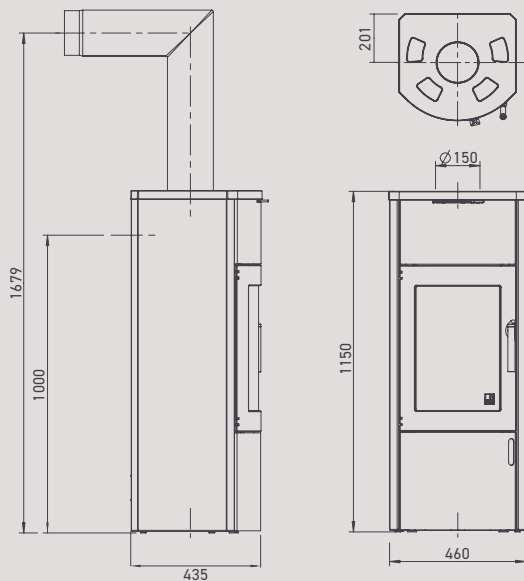

Bono Xtra con piano superiore in pietra ollare (uscita fumi posteriore) e regolazione aria di convezione.



Discreto: dietro il frontalino inferiore sono alloggiati cassetto ceneri, scuoti-griglia e regolazione dell'aria primaria e secondaria.



Versione full optional con rivestimento in pietra ollare (spessore 60 mm), piano superiore in pietra per un elevato potere di accumulo.



BONO
XTRA

CLOU XTRA A TUTTO TONDO

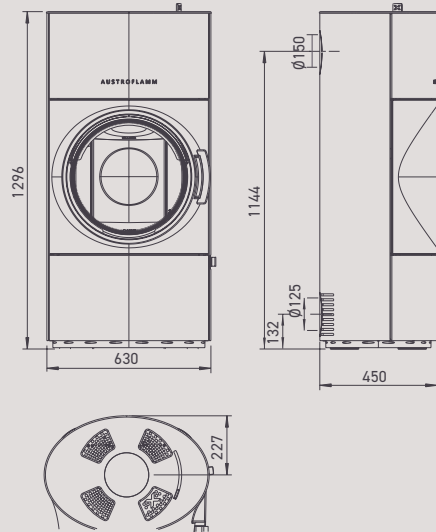

Il porta-legna riprende il design dell'antina in ghisa rotonda.

Altro tratto caratteristico di Clou Xtra: minimo ingombro in profondità.



Maniglia in legno con elegante venatura

PER GLI AMANTI DELLA FORMA

Una vera e propria rivelazione per coloro che ricercano qualcosa di totalmente diverso: Un'antina rotonda, un corpo ovale e una grande ed elegante maniglia in legno offrono una combinazione straordinaria che difficilmente ritroverete altrove. Un risultato sorprendente all'insegna dell'assoluta originalità - equipaggiata con il collaudato sistema Xtra che consente ai modelli Austroflamm di accumulare il calore fino a 12 ore.

C L O U X T R A



CLOU COMPACT



CLOU COMPACT
LA NUOVA CLASSE "COMPACT"



Il porta-legna riprende il design dell'antina
in ghisa - abbinamento perfetto!

CLOU COMPACT

Ed ora Clou è disponibile anche in formato più compatto: Clou Compact si caratterizza per le sue dimensioni più ridotte ed un rendimento meno elevato. L'originalità, quella, invece, rimane la stessa!

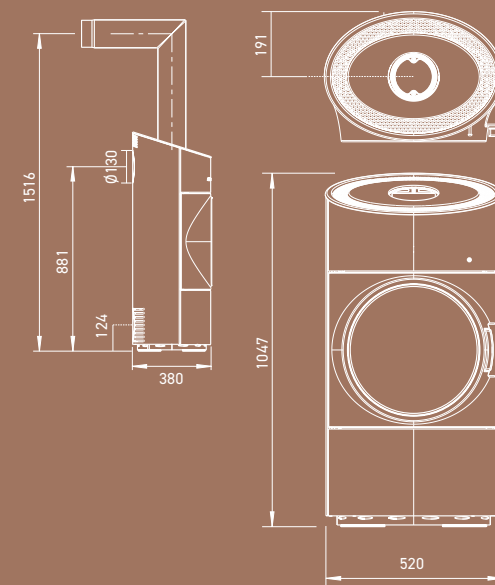

C L O U
C O M P A C T C O O K



NEW
CLOU COMPACT
COOK

LA NOSTRA FAMIGLIA CLOU
CRESCE ... CON GUSTO

CLOU COMPACT COOK

Tondeggiante, elegante, autonoma e con il senso del risparmio! Un gioiellino dalle forme perfette, dotato di un'antina in ghisa dalla forte personalità e di una piastra di cottura in ghisa massiccia che vi consentirà di utilizzare il vostro fuoco crepitante per preparare i vostri piatti preferiti – magica CLOU!



Design elegante

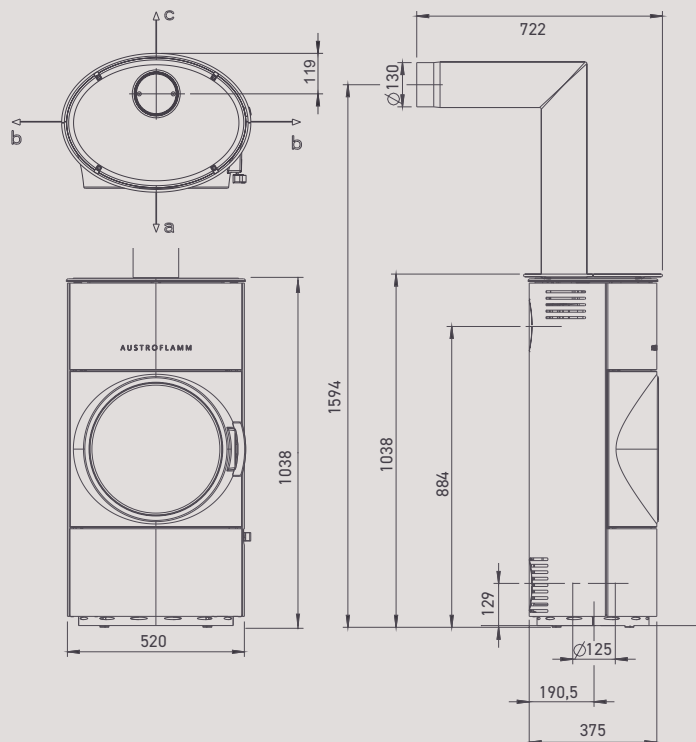

Piastra di cottura in ghisa massiccia, con corrimano (optional)



Uscita fumi superiore o posteriore



AUSTROFLAMM

C L O U
X T R A B A C K

NEW
CLOU XTRA
BACK

BUONGUSTO IN TUTTE
LE SUE FORME



CLOU XTRA BACK

Da tenere in caldo!
La nostra CLOU XTRA BACK non è
solamente dotata della tecnologia d'accumulo XTRA la quale garantisce più lunghe
autonomie – ma si preoccupa anche di
sfornare il pane quotidianamente.
La ricetta del suo successo: un bel
comparto forno con antina in ghisa!

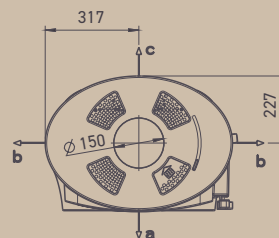
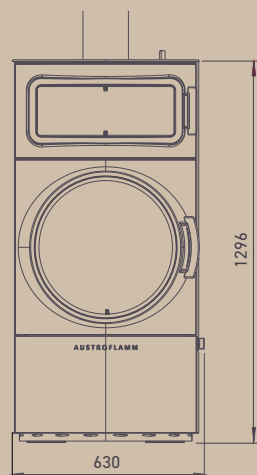
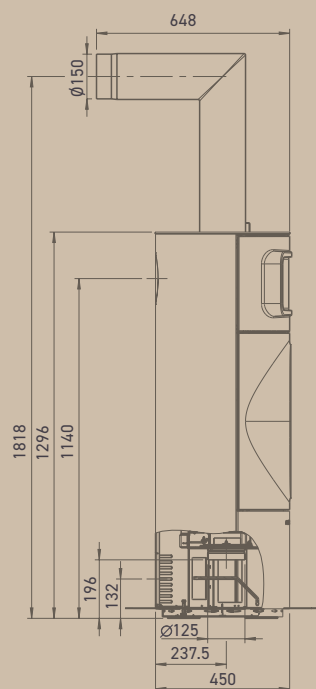

- Antina del comparto forno in ghisa massiccia & rivestimento in Keramott
- Accumulo di calore XTRA – per una maggiore autonomia



CODY
IL NOSTRO PUNTO FOCALE



PER GLI AMANTI DEL FUOCO

Non è forse vero che ogni casa merita di avere un punto focale? La nostra Cody, con la sua maestosa bocca fuoco è lieta di rivestire questo ruolo nonostante il suo design compatto. L'ampia antina in ghisa racchiude con eleganza un vetro leggermente stonato il quale invita ad ammirare il fuoco scoppiettante. E che si opti per il rivestimento in acciaio o in ceramica, il podio con ampio vano legna o meno - questo capolavoro RISCALDERA' SICURAMENTE IL VOSTRO CUORE.

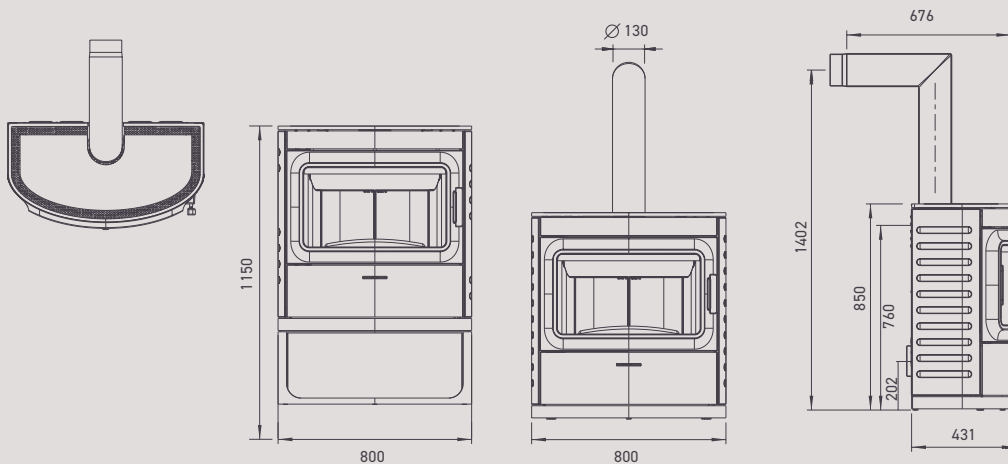

C O D Y



Immagine a destra:
Dexter 2.0 con vetro sinis-
tro, podio, box superiore e
laterali.



DEXTER 2.0 / DEXTER S3

Conoscete il racconto delle mille e una notte? Dexter vi conquisterà con altrettante possibili configurazioni. Potete scegliere fra la versione angolare (Dexter 2.0 con lato vetrato a destra o a sinistra) oppure trifacciale (Dexter S3), tutte abbinabili ai pratici box modulabili che, nella versione aperta, vi consentono di riporre la legna e trasformano la vostra Dexter in un vero e proprio elemento di arredo. Nei box superiori è possibile alloggiare il sistema di accumulo Heat Memory System.



Dexter S3 con vetro panoramico

DEXTER 2.0

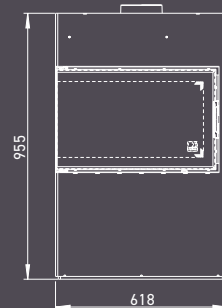
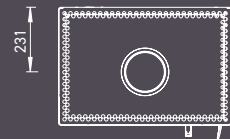

DEXTER S3

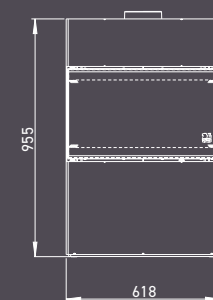

DEXTER 2.0



INFINITE

CONFIGURAZIONI

Dexter 2.0 sinistra



Dexter S3



Dexter 2.0 destra



DEXTER S3
ILLIMITATE CONFIGURAZIONI



DEXTER S3

FLOK 2.0
SORPRENDENTEMENTE VERSATILE

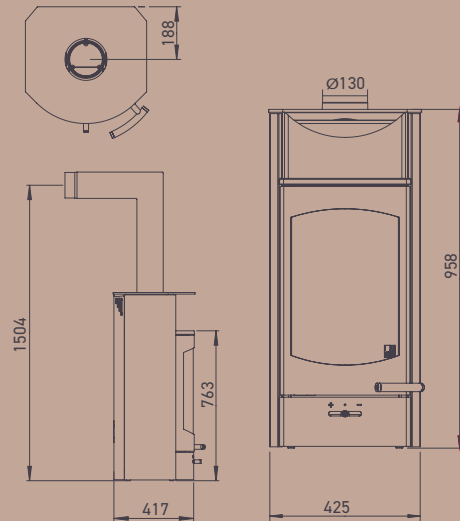

Flok 2.0 con rivestimento, piano superiore e piano scaldavivande in pietra ollare.



Pratico: uno scaldavivande per il tè o altre delizie.



La piastra girevole (optional) fa ruotare Flok 2.0 a 360° - con o senza podio

FLOK 2.0, IL MAGO DELLE TRASFORMAZIONI.

Flok 2.0 offre tanto calore in formato “compact”. Una stufa semplice ed elegante con un’ampia zona fuoco che consente di godere integralmente dello spettacolo delle fiamme. Il podio (optional), disponibile con o senza piastra girevole, fa di Flok 2.0 un vero e proprio mago delle trasformazioni. Con scaldavivande in ceramica oppure con rivestimento completo in pietra, Flok 2.0 sfoggia il suo design individuale. Disponibile con il consolidato sistema di accumulo HEAT MEMORY SYSTEM.

Pagina a destra: Flok con rivestimento in acciaio e podio (optional)

F L O K 2 . 0



FYNN XTRA



Fynn Xtra con rivestimento in ceramica bianco "Rille"



Tecnologia accumulo di calore XTRA



Podio con nicchia legna (optional)

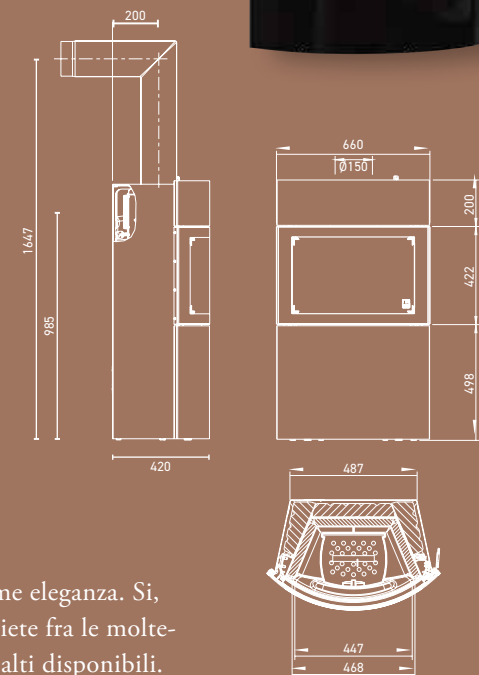

FORMA PERFETTA

Morbide curve, forme sinuose, sublime eleganza. Sì, parliamo proprio di Fynn Xtra. Scegliete fra le molteplici combinazioni di frontali bassi e alti disponibili. È una questione di gusto: come li preferite? in acciaio, vetro o ceramica? E per regalare alla vostra Fynn un aspetto ancor più slanciato, potete abbinare il pratico podio porta-legna alto 30 cm. Il brevettato sistema Xtra vi garantirà un'autonomia di oltre 12 ore!

F Y N N
X T R A



G 1



BE YOURSELF
COOL KIDS never sleep

G1
PROPRIO COME PIACE A ME

G1 LA GHISA NELLA SUA FORMA PIU' BELLA

G1 offre un assaggio *di passato nel presente*. Il design evoca tempi passati e risveglia molti ricordi nostalgici. Ma non lasciatevi ingannare dal suo look un po' retrò. Perché dentro racchiude una tecnologia molto avanzata. Con i suoi pratici cerchi di cottura, G1 sarà sicuramente la star del vostro prossimo tè con gli amici.



G1 senza mantello convettivo.



G1 con cerchio di cottura e mantello convettivo (optional).

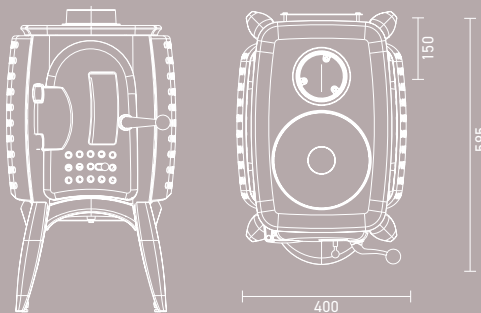
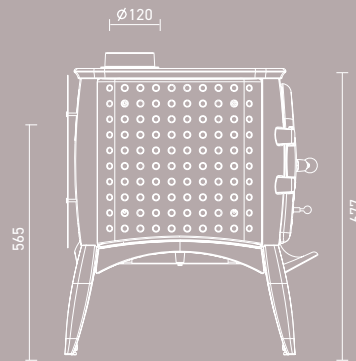

HEIDI BACK

Cuocere, arrostitire, riscaldare. Tutto questo rimanendo sempre incredibilmente bella. Solo Heidi ci riesce. No, non la Signora Klum! Heidi, la nostra nuova stufa dotata di piano riscaldante e forno. Un ampio e resistente piano superiore a induzione in grado di ospitare diverse pentole, mentre nel forno, contemporaneamente, si possono preparare arrostiti, pane, torte, pizza... Ma Heidi è soprattutto un'efficiente e prolungata fonte di calore. L'ampia antina in ghisa offre una vista impareggiabile sul gioco delle fiamme che potete ammirare godendovi il confortevole calore della vostra casa. E come ciliegina sulla torta, ecco la nuova valvola di regolazione aria (optional) che regola automaticamente il flusso d'aria garantendo una combustione ottimale.



La grana fine della ghisa si fonde con l'eleganza del legno



Cassetto estraibile (optional)

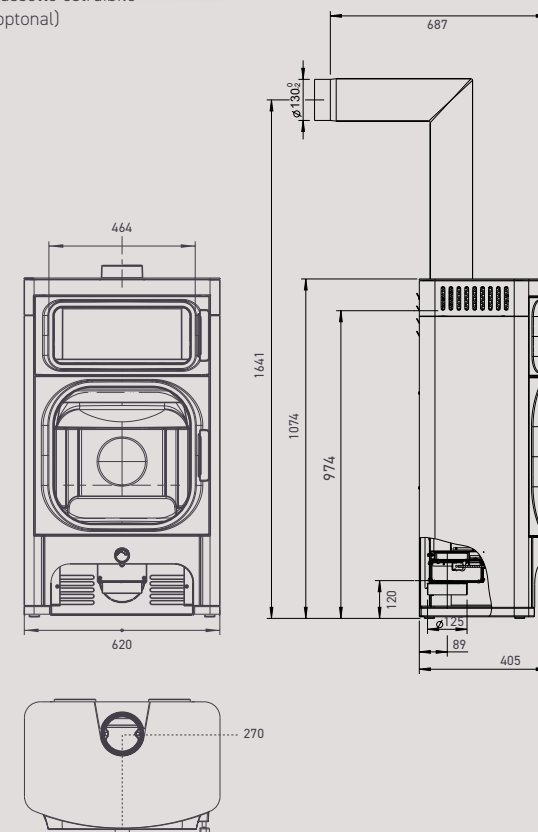



HEIDI
BACK

I V Y 2 . 0



IVY FUOCO INCASTONATO

EVERGREEN PER INDIVIDUALYSTI 2.0

Il design lineare con la sua base quadrata è ammorbidito dagli angoli arrotondati, senza per questo perdere il suo carattere distintivo ed elegante. Grazie ad una vasta gamma di opzioni, Ivy è molto più di una semplice stufa-caminetto. Diventa un elemento di arredo ed un punto d'attrazione in cui si fondono forma e funzionalità. I tre lati vetrati consentono una visione molto panoramica e creano lo spettacolo di un fuoco incastonato.

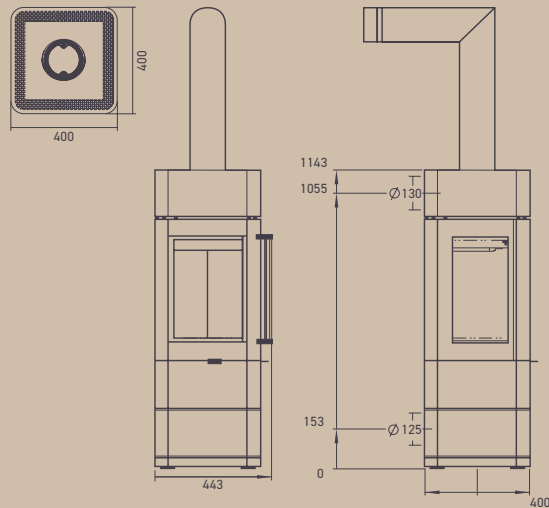

Visione sulle fiamme da tre lati. Ampio spazio per la legna e molto altro ancora: Ivy 2.0 con podio, box laterali e cassettoni in legno.



JINI
XTRA



JINI XTRA TUTT'ALTRO CHE ORDINARIA

JINI XTRA

Casual, accattivante, atemporale e informale. Con il suo design lineare, la sua elegante sobrietà e le sue perfette proporzioni, Jini piace a tutti coloro che desiderano vivere lontano da stress e ritmi frenetici. Jini non si distingue solamente per il suo design classico, senza tempo e la sua avanzata tecnologia di combustione. È anche una fonte di calore di qualità in grado di offrire un comfort totale; Jini Xtra vi regala fino a 12 ore di caldo benessere grazie al suo collaudato sistema di accumulo Xtra ... senza parlare della sua visione del fuoco: extra large!



Jini Xtra, molto elegante

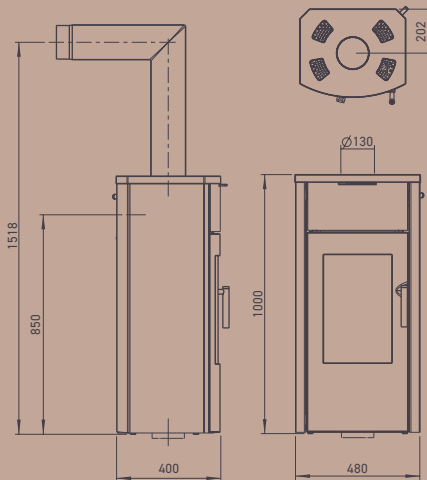

Non serve più abbassarsi: registro aria posizionato a comoda altezza, dietro il piano superiore.



Fuoco in formato maxi e fino a 12 ore di calore accumulato, tutto incluso!

KOKO
UN CLASSICO MODERNO

KOKO 2.0

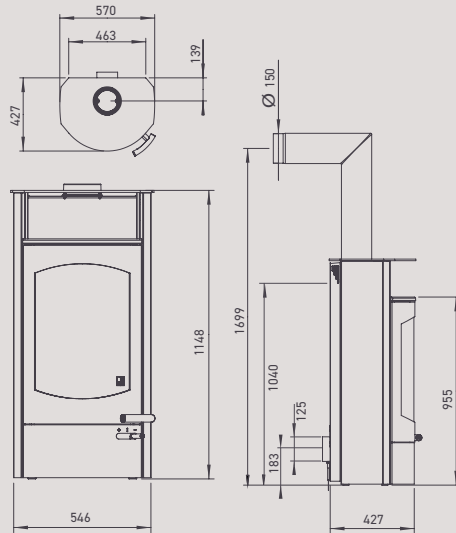

Koko 2.0 interamente rivestita in pietra ollare

La moderna classicità – il “must” della nostra collezione: lineare, di un’eleganza senza tempo, la scelta perfetta, comunque e ovunque. L’ampio vetro tondo offre una visione panoramica del fuoco e grazie al pratico scaldavivande vi permette di godere di questo ammagliante spettacolo con una tazza di buon tè o punch caldo. Koko Xtra 2.0 rinuncia allo scaldavivande e vi offre in cambio tanto accumulo di calore!

KOKO XTRA 2.0



Maniglia e leva di regolazione dell’aria: un’elegante combinazione in inox e legna

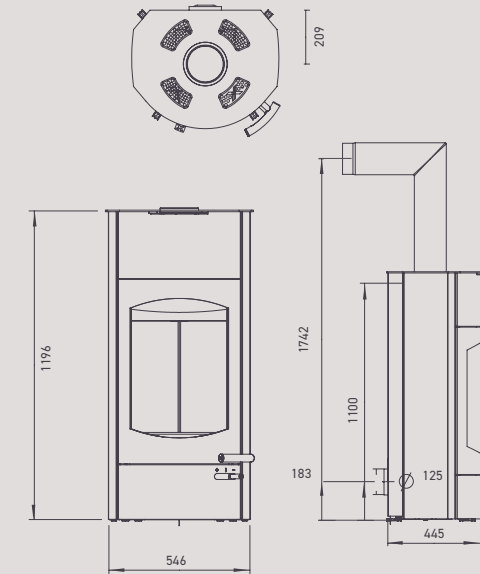

Pagina di destra:
Koko Xtra 2.0 con rivestimento in acciaio e podio (optional)

K O K O 2.0 /
K O K O X T R A 2.0



K Y L I E

X T R A



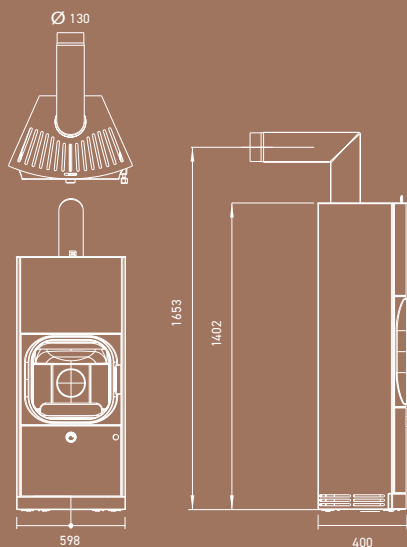
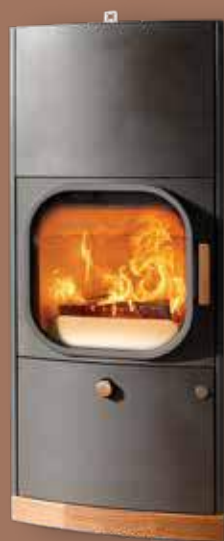

KYLIE XTRA

Bellezza senza tempo, Kylie Xtra è il complemento ideale di ogni abitazione e di ogni stile di vita. Di forma conica, Kylie si assottiglia nella parte posteriore diventando così idonea per il posizionamento ad angolo. È vero che gli opposti si attraggono: qui la classica e robusta antina in ghisa si sposa con gli eleganti e raffinati elementi in legno. E per avere sempre un fuoco al top, senza bisogno di dedicarvi troppo impegno, abbiamo ideato il pratico sistema automatico di regolazione aria (optional).



Pratico comparto legna nascosto dietro un pannello apribile.



Top convettivo regolabile.

LOUNGE

XTRA



FUOCO IN FORMATO GIGANTE
LA NUOVA XTRA-VAGANZA

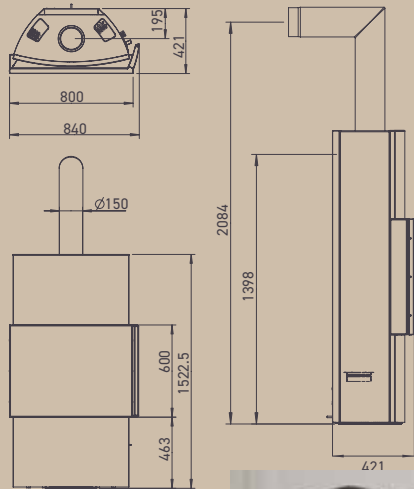

LOUNGE XTRA

La stufa-caminetto a schermo piatto! guardare Lounge però è anche più bello e rilassante che guardare la TV: sedici noni di puro fuoco. La sua invidiabile snellezza le regala, malgrado le sue dimensioni, un profilo fine ed elegante. Per non parlare dell'incomparabile sistema di accumulo di calore Xtra!



LUCY
COOK



LUCY COOK - 2 STUFE IN UNA

Raccomandata dallo chef: piatti prelibati preparati con Lucy Cook. L'ampio piano cottura offre la massima flessibilità di utilizzo, con pentole e pentolini. Ma Lucy Cook è ideale anche per chi, alla sua stufa, richiede solamente tanto calore ed atmosfera ... senza pentole infatti, non indovinereste mai la sua passione per la cucina.

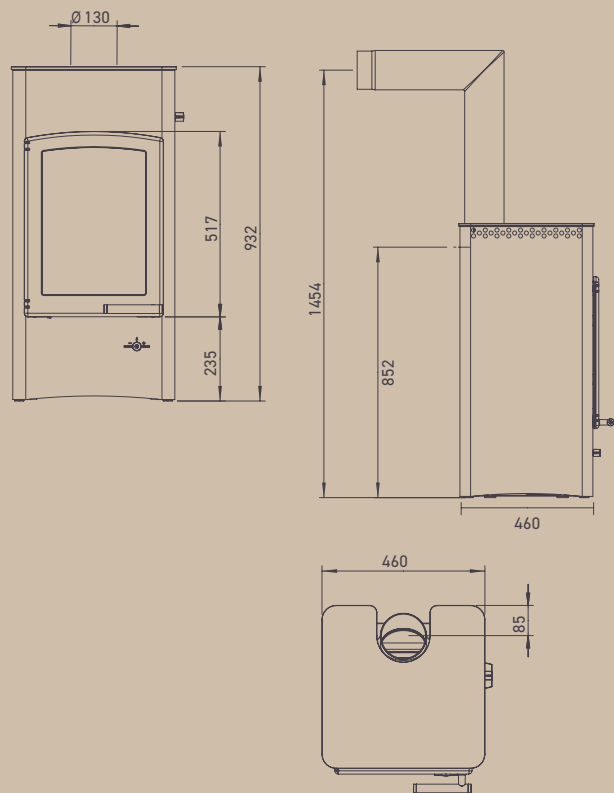

Potete scegliere se cucinare o meno con Lucy Cook – sarete comunque colpiti dal fascino e dalle virtù di questa stufa tradizionale.



La massiccia antina in ghisa enfatizza il suo solido look.



Sul piano cottura 46 x 46 cm (con uscita fumi posteriore), potete disporre diverse pentole.

L U X



LUX
OGGETTO D'ARREDO DELUXE A TUTTI GLI EFFETTI

LUX COME LUSSO IN LATINO

Se vi piace il tondo, allora Lux è la stufa che fa per voi! Questo modello è perfettamente arrotondato ed il suo vetro panoramico, anch'esso tondo, fa risaltare il gioco delle fiamme in un formato extra-large. I moduli laterali, posizionabili a destra o a sinistra, trasformano Lux in un elemento d'arredo altamente personalizzabile. Questa stufa è bella ma anche molto pratica grazie ai moduli laterali all'interno dei quali potrete riporre diversi oggetti, coperte, riviste e tutto ciò di cui avete bisogno per vivere la vostra casa in pieno comfort. La maniglia e il basamento in legno danno un tocco caldo e armonioso.

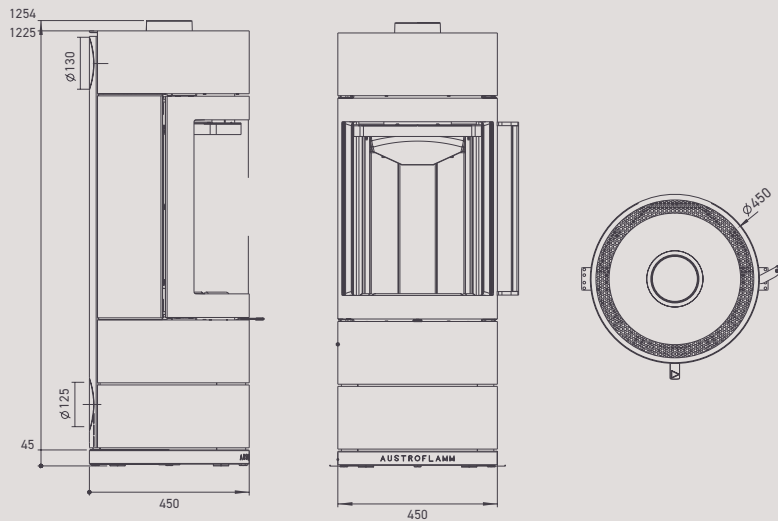

Nella foto a sinistra: è già un grande classico dell'eleganza: Lux con box superiore, box laterale e due cassettoni estraibili in legno.



Lux con box laterali a destra e a sinistra



PALLAS
SULLE ORME DELLA TRADIZIONE

PALLAS / PALLAS BACK

Voglia di un fuoco di caminetto romantico, di una tazza di tè e perché no, di qualcosa da sgranocchiare? Tutto questo è possibile, grazie a Pallas! Non solo un'ammagliante fonte di calore con piastre di cottura in ghisa: grazie all'ampio comparto forno aggiuntivo, la versione Pallas back vi permette di preparare deliziosi manicaretti. Il suo stile country la rende perfetta per ampie cucine a vista e per le seconde case.



Pallas con rivestimento in pietra ollare



Pallas con rivestimento in acciaio e 3 cerchi di cottura

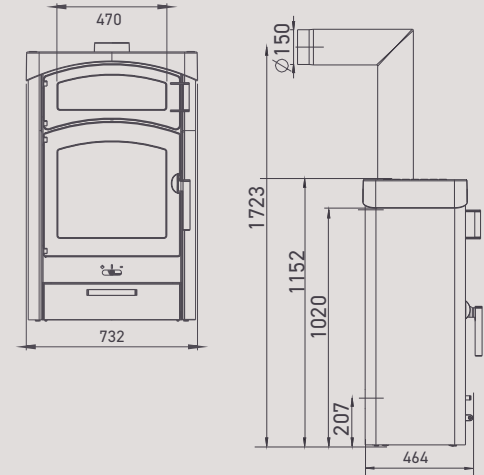
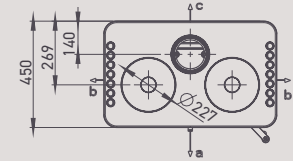
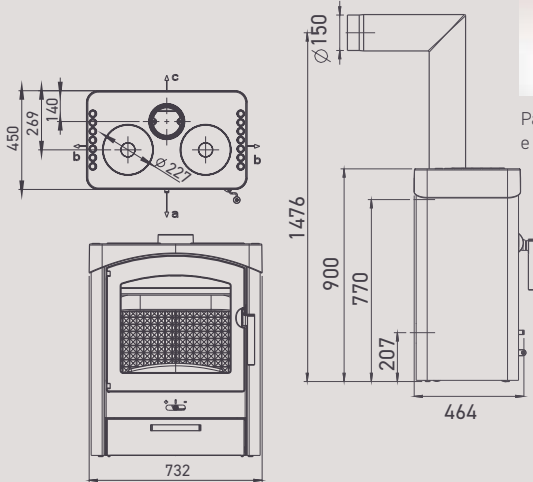

Cassetto nicchia legna estraibile (optional)



Pagina di destra : Pallas Back con rivestimento in ceramica « erde », cerchi di cottura in ghisa e comparto forno. Cassetto nicchia legna estraibile (optional).

P A L L A S

B A C K



RISCALDAMENTO ECONOMICO
E ACCORTO - CON SINA

SINA - SALVASPAZIO RAZIONALE

Questa stufa-caminetto a legna conquista tutti grazie alla sua linea snella e arrotondata e riesce a creare un'atmosfera conviviale... senza imporsi. La nicchia legna integrata conferisce a questa piccola meraviglia un fascino tradizionale e consente al contempo di risparmiare un bel po' di spazio!

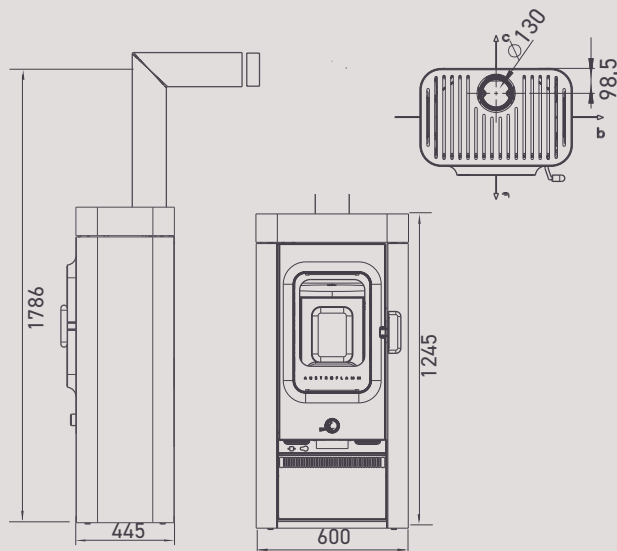

- Systema Air+ (optional)
- Nicchia legna integrata
- Antina in ghisa con doppio vetro



NEW
SINA



S I N A



SINA
XTRA

NEW
SINA XTRA

SAPER CREARE SPAZIO E ENERGIA
E' XTRA FORTE!

SINA XTRA - PRATICA E A BASSO CONSUMO ENERGETICO

Questa elegante stufa-caminetto esiste anche in versione Xtra – maggiore accumulo di calore – più risparmio – maggiore attenzione verso l'ambiente.

La nostra tecnologia d'accumulo, che strizza l'occhio a risparmio ed ecosostenibilità, è qui integrata con tutta l'eleganza Xtra... per una diffusione del calore ancora più lunga.



- Systema Air+ (optional)
- Nicchia legna integrata
- Antina in ghisa con doppio vetro

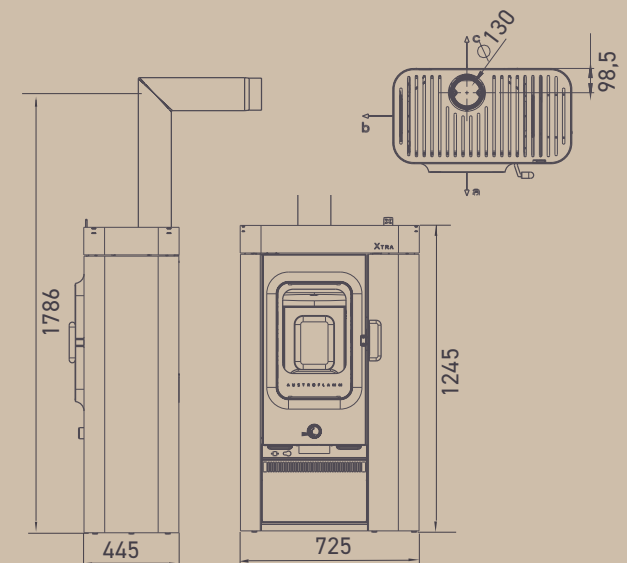



SLIM LOOK SLANCIATO

SLIM 2.0

...via verso un livello superiore - è arrivata Slim 2.0! Alta, slanciata, con un'antina angolare molto elegante. E il bello è che potete equipaggiarla con il collaudato Heat Memory System, che consente di accumulare il calore e aumentare l'autonomia. Grazie alla sua base quadrata, Slim 2.0 è ideale per il posizionamento ad angolo. Ed il box laterale è perfetto per stoccare la legna...più comodo di così!

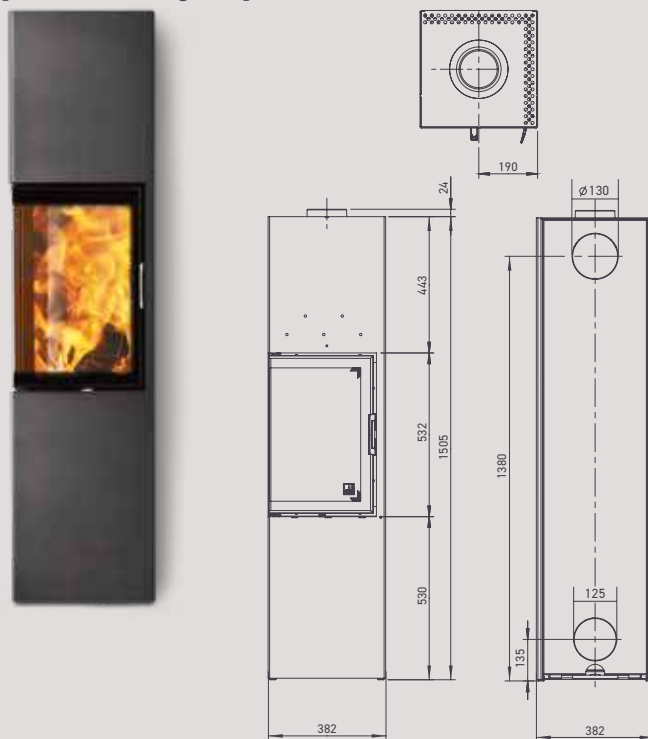

Con maniglia e regolazione dell'aria cromate e antina a chiusura automatica.



Slim 2.0 con box laterale (optional), box superiore (optional) e base di protezione in vetro.

SLIM

2.0



STILA
2.0



STILA SOGLI D'ORO

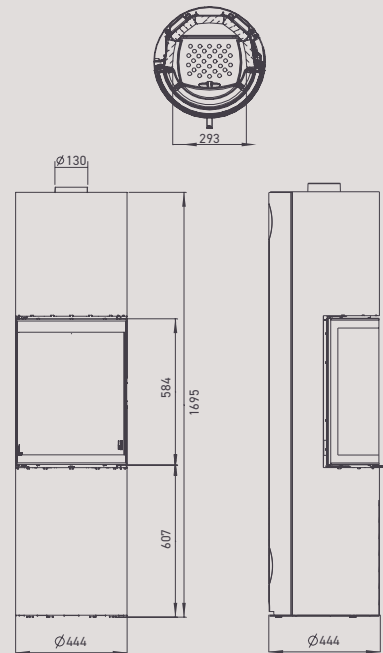

ECCITANTE E MODAIOLA

Sogno o realtà? I suoi 170 cm di altezza elevano ognuno ad uno stato di meraviglia, attirando lo sguardo anche degli ammiratori più insospettabili. Con un diametro di soli 44 cm, Stila non richiede molto spazio, ma incanta comunque con il suo aspetto slanciato ed elegante. Il generoso vetro antina regala una visione molto panoramica delle fiamme, mentre altri accurati dettagli, come la maniglia discretamente integrata nel rivestimento, fanno di Stila l'highlight dell'intera stanza.



L'ampia curvatura del vetro antina amplifica la visione del fuoco.

TOWER XTRA RISCALDA IL CUORE

TOWER XTRA 2.0

Rifugiatevi presso Tower Xtra 2.0! Offre fino a 12 ore di gradevole calore grazie all'innovativo sistema di accumulo Xtra-Technology. Facendo fuoco alla sera, ritrovate al vostro risveglio un ambiente piacevolmente caldo per la colazione. Grazie al suo design pulito e lineare, Tower Xtra 2.0 è destinata a diventare un classico senza tempo, che esula da mode e tendenze passeggera. Impossibile stancarsene ...



X come Xtra-Technology – acciaio inox finemente lavorato.



Innovazione: la convezione d'aria regolabile favorisce una diffusione di calore uniforme.



Maniglia antina e regolazione aria attivabile con la stessa mano.

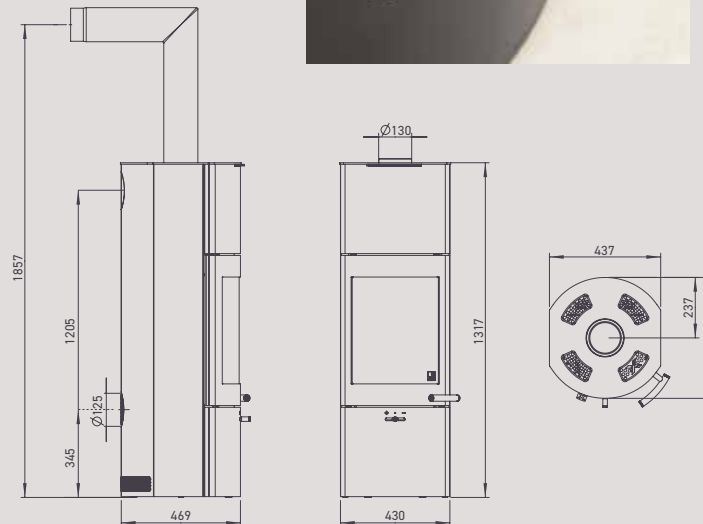

TOWER

XTRA 2.0



UNO XTRA COME LEI NESSUNA



Uno Xtra con rivestimento e piano superiore in pietra ollare con regolazione aria convettiva.

UNO XTRA

Nessuna stufa è come UNO, un gigante di potenza termica. Uno Xtra viene fornita di serie con l'innovativo sistema di accumulo Xtra-Technology integrato, in grado di rilasciare calore per più di 12 ore. Rivestita in acciaio antracite o in pietra ollare, Uno Xtra è un gigante anche nel design e grazie alle sue morbide forme, valorizza ogni ambiente. Tonda, funzionale ed efficiente.



La Uno è prima anche nel design – che sia in acciaio, con rivestimento in pietra ollare o in ceramica. Le sue forme tondeggianti abbelliscono qualsiasi soluzione d'arredo



Uno Xtra viene fornita di serie con cassetto ceneri estraibile ... per coloro che prediligono il tradizionale sistema per lo svuotamento delle ceneri.

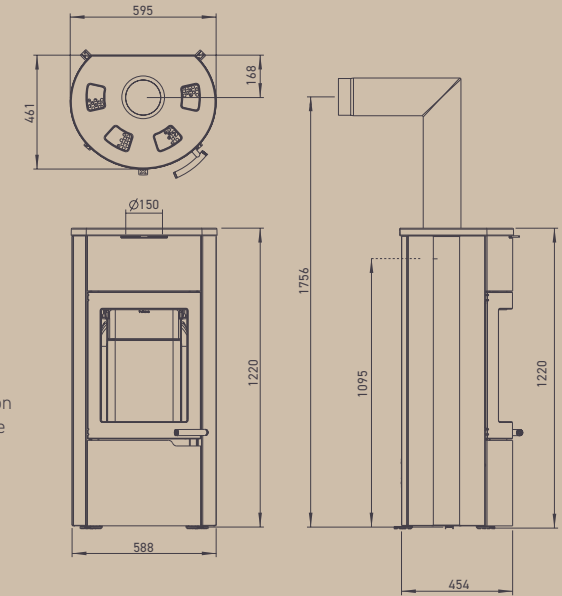

U N O
X T R A





W I E N

AVETE MAI
VISTO VIENNA DI NOTTE?

WIEN

Il rinascimento della ghisa. Materiali tradizionali che trovano un'interpretazione moderna: tipicamente Austroflam! ... con, ovviamente, tecnologia di combustione all'avanguardia integrata.

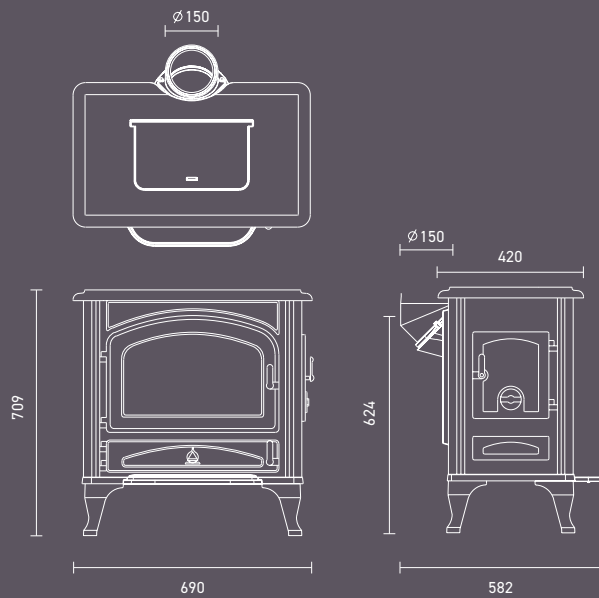

Un'antina laterale aggiuntiva per il caricamento, ideale per i ceppi più lunghi.



Il cassetto ceneri è integrato nella parte frontale della stufa.

COLORI / FINITURE

Le nostre stufe sono disponibili in una variegata gamma di rivestimenti in ceramica, pietra e acciaio. L'ampia varietà di colori ceramici consente di abbinare al meglio la vostra stufa con il resto dell'arredamento.

E degni di nota sono anche gli smalti ceramici: lucidi o opachi, lisci o porosi - a voi la scelta!



Gli smalti ceramici sono il risultato di particolari reazioni chimiche che non possono essere influenzate. Per questo motivo, leggere disuniformità di colore sono piuttosto comuni e non costituiscono un difetto. Anche le leggere striature (craquelure) sono tipiche delle superfici ceramiche. È proprio il caso di dire che ogni ceramica è un pezzo straordinariamente unico.

Il nostro rivestimento in pietra ollare è anch'esso in materiale naturale e come tale soggetto a piccole variazioni di tonalità o strutturali, caratteristiche che ne testimoniano l'unicità. Da parte nostra, facciamo il possibile per riprodurre le tonalità il più fedelmente possibile.

Le eventuali disomogeneità dipendono dalla tecnologia di stampa e dalle variazioni naturali di colore degli smalti.

*I dettagli non sono dettagli,
sono design.*

DETTAGLI

COLORI / FINITURE



CERAMICA

*effetto naturale



bianco

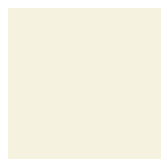

quarzo fumé



sabbia*



canapa



ceramica sandstone



ceramica sandstone
„Rille“



erde



fire



rosso rubino



pietra ollare



ceramica corten
(Sam)



basalto



basalto „Rille“



nero

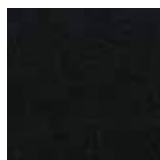

nero opaco



nero striato „Rille“
(FYNN XTRA)*



bianco striato „Rille“
(FYNN XTRA)*



antracite scuro
(CODY)

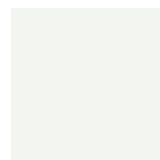

bianco brillante
(CODY)

PIETRA

TUBI USCITA FUMI / BASI DI PROTEZIONE

BASI DI PROTEZIONE

Utili accessori che proteggono la vostra preziosa pavimentazione: le nostre basi in acciaio (2mm, colore nero, verniciatura a polvere e angoli smussati) o vetro (6 mm, temperato, solido e resistente).

VETRO



Art.-No. 630036

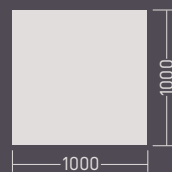

Art.-No. 630029

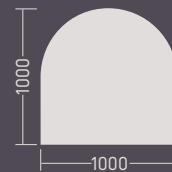

Art.-No. 630028



Art.-No. 630066
per Fynn

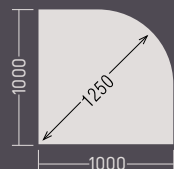

Art.-No. 630030

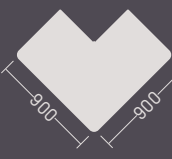

Art.-No. 630067
per Slim

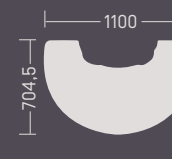

Art.-No. 630068
per Clou Xtra

ACCIAIO



Art.-No. 630018

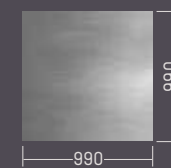

Art.-No. 630024



Art.-No. 630023

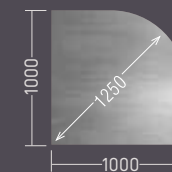

Art.-No. 630059

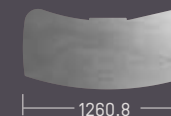

Art.-No. 630060
per Lounge

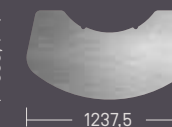

Art.-No. 630062
per Fynn

TUBI USCITA FUMI

I tubi uscita fumi originali Austroflamm sono realizzati in acciaio di alta qualità con spessore di 2 mm. Fanno un'ottima figura in ogni ambiente grazie ad una lavorazione e rifinitura accurate: saldature di precisione e termoresistenza (fino a 600° C), verniciatura a speciale effetto omogeneo. I tubi uscita fumi sono dotati di imbocco ad una delle estremità. Il vostro rivenditore specializzato vi aiuterà a trovare la soluzione migliore per le vostre esigenze!



KIT USCITA FUMI

Kit uscita fumi composto da tubo ad angolo con botola d'ispezione per la pulizia e registro, raccordo parete doppio e flangia.

| Art.-Nr. | ∅ | A | B | C |
|----------|-----|-----|----|-----|
| 620025 | 120 | 500 | 60 | 625 |
| 620066 | 130 | 500 | 60 | 635 |
| 620067 | 150 | 500 | 60 | 655 |
| 620068 | 180 | 500 | 60 | 685 |

Misure in mm

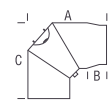

CURVE 90°

(1) Curve regolabili con botola d'ispezione per la pulizia
(2) Curve non regolabili con botola d'ispezione per la pulizia

| Art.-Nr. | ∅ | A | B | C | |
|------------|------------|-----|-----|----|-----|
| [1] 620016 | [2] 620017 | 120 | 245 | 60 | 245 |
| 620073 | 620074 | 130 | 250 | 60 | 250 |
| 620044 | 620045 | 150 | 275 | 60 | 275 |
| 620049 | 620050 | 180 | 295 | 60 | 295 |

Misure in mm

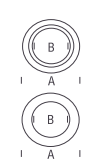

FLANGIA-ROSETTA

| Art.-Nr. | ∅ | A | B |
|----------|-----|-----|-----|
| 620021 | 120 | 195 | 125 |
| 620080 | 130 | 195 | 135 |
| 620058 | 150 | 225 | 155 |
| 620060 | 180 | 285 | 185 |
| 620081 | 130 | 400 | 137 |
| 620059 | 150 | 400 | 157 |

Misure in mm



TUBO USCITA FUMI con registro regolabile

| Art.-Nr. | ∅ | A | B |
|----------|-----|-----|----|
| 620027 | 120 | 250 | 60 |
| 620078 | 130 | 250 | 60 |
| 620054 | 150 | 250 | 60 |
| 620055 | 180 | 250 | 60 |

Misure in mm



TUBO USCITA FUMI AD ANGOLO

Tubo ad angolo con botola d'ispezione per la pulizia, registro regolabile in 11 posizioni da 0° a 90°.

| Art.-Nr. | ∅ | A | B | C |
|----------|-----|-----|----|-----|
| 620011 | 120 | 500 | 60 | 625 |
| 620082 | 130 | 500 | 60 | 635 |
| 620032 | 150 | 500 | 60 | 655 |
| 620033 | 180 | 500 | 60 | 685 |

Misure in mm

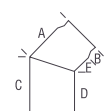

CURVE 45°

Curve non regolabili con botola d'ispezione per la pulizia

| Art.-Nr. | ∅ | A | B | C | D | E |
|----------|-----|-----|----|-----|-----|----|
| 620019 | 120 | 122 | 60 | 180 | 128 | 10 |
| 620076 | 130 | 130 | 60 | 180 | 120 | 10 |
| 620047 | 150 | 140 | 60 | 180 | 110 | 10 |
| 620052 | 180 | 146 | 60 | 180 | 104 | 10 |

Misure in mm



RACCORDO PARETE DOPPIO

In acciaio spessore 1 mm

| Art.-Nr. | ∅ | A |
|----------|-----|-----|
| 620026 | 120 | 120 |
| 620084 | 130 | 120 |
| 620085 | 150 | 135 |
| 620086 | 180 | 135 |

Misure in mm

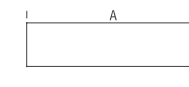

TUBI USCITA FUMI

| Art.-Nr. | ∅ | A | B | | |
|------------|---------|---------|------|------|----|
| [1] 620012 | [2] 120 | [3] 250 | 60 | | |
| 620072 | 130 | 250 | 60 | | |
| 620034 | 150 | 250 | 60 | | |
| 620035 | 180 | 250 | 60 | | |
| 620013 | 120 | 500 | 60 | | |
| 620065 | 130 | 500 | 60 | | |
| 620036 | 150 | 500 | 60 | | |
| 620037 | 180 | 500 | 60 | | |
| 620014 | 620015 | 120 | 1000 | 60 | |
| 620069 | 620070 | 620071 | 130 | 1000 | 60 |
| 620038 | 620039 | 620040 | 150 | 1000 | 60 |
| 620041 | 620042 | 620043 | 180 | 1000 | 60 |

Misure in mm

I NOSTRI MODELLI

IN UN COLPO D'OCCHIO



BONO XTRA



CLOU XTRA



CLOU COMPACT



CLOU COMPACT
COOK



CLOU XTRA
BACK



CODY



DEXTER 2.0 / S3



KYLIE XTRA



LOUNGE XTRA



LUCY COOK



LUX



PALLAS



PALLAS BACK



FLOK 2.0



FYNN XTRA



G1



HEIDI BACK



IVY 2.0



JINI XTRA



KOKO 2.0



KOKO XTRA



SINA



SINA XTRA



SLIM 2.0



STILA



TOWER XTRA 2.0



UNO XTRA



WIEN

Dimensioni a e c : Con tubo ad angolo originale

NEW

NEW

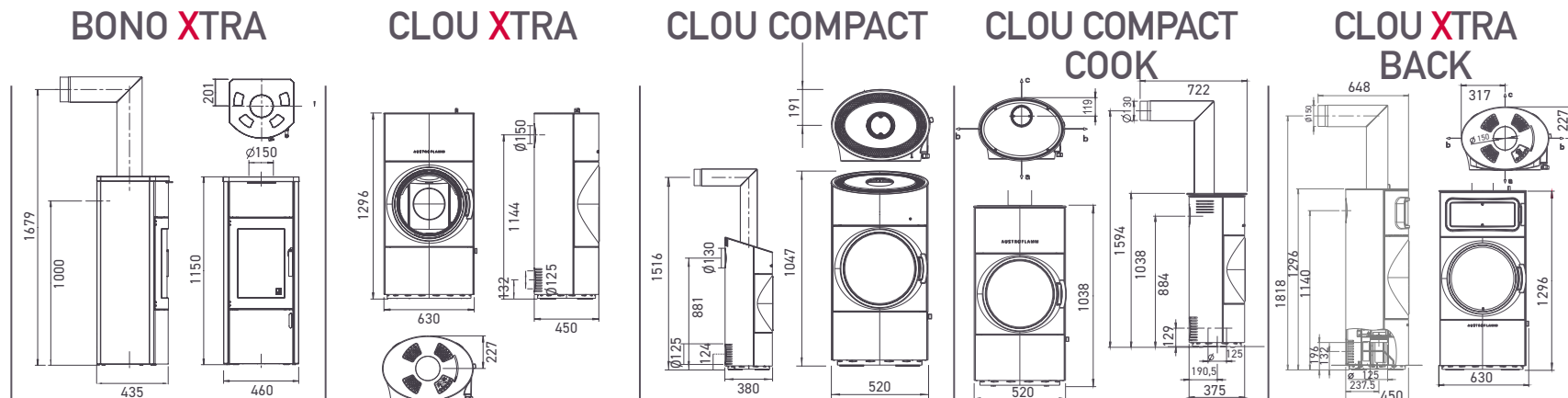
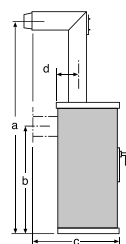

DIMENSIONI E PESO

| | | | | | |
|---|---------------------|---------------------|---------------------|---------------------|---------------------|
| a x l x p con rivestimento acciaio (STM) | 1150 x 460 x 435 mm | 1296 x 630 x 450 mm | 1047 x 520 x 380 mm | 1038 x 520 x 375 mm | 1296 x 630 x 450 mm |
| a x l x p con rivest. ceramica (KM) | - | - | - | - | - |
| a x l x p con rivest. pietra ollare (SPM) | 1160 x 500 x 434 mm | - | - | - | - |
| Camera di combustione (a x l x p) | 510 x 257 x 260 mm | 389 x 432 x 245 mm | 349 x 328 x 225 mm | 349 x 328 x 225 mm | 389 x 432 x 245 mm |
| Peso STM / KM / SPM | 237 / - / 322 kg | 273 / - / - kg | 114 / - / - kg | 120 / - / - kg | 324 / - / - kg |
| Diametro tubo uscita fumi | ø 150 mm | ø 150 mm | ø 130 mm | ø 130 mm | ø 150 mm |
| Asse uscita fumi posteriore | 1000 mm | 1144 mm | 880 mm | 887 mm | 1144 mm |

POTENZA

| | | | | | |
|--|-------------------------|-------------------------|-------------------------|----------|-------------------------|
| Rendimento nominale - v. EN 13240 | 5 kW | 8 kW | 6 kW | in esame | 8 kW |
| Rendimento effettivo | 2,5 / 8 kW | 4 / 11 kW | 3,5 / 8 kW | in esame | 4 / 11 kW |
| Classe efficienza energetica | A | A | A | in esame | A |
| Volume riscaldabile dell'ambiente (in base al grado di isolamento della casa) - m ³ | 48 - 124 m ³ | 98 - 255 m ³ | 65 - 165 m ³ | in esame | 98 - 255 m ³ |

DOTAZIONE

| | | | | | |
|--|------------------------------------|------------------------------------|-----------------------------------|-----------------------------------|---------------------------------|
| Tecnologia Xtra | Xtra di serie / 107 kg | Xtra di serie / 120 kg | - | - | di serie / 120 kg Xtra |
| Heat Memory System | - | - | - | - | - |
| Costruzione di tipo Bauart 1 | di serie , chiusura automatica | di serie , chiusura automatica | di serie , chiusura automatica | - | - |
| Piano superiore in ghisa | di serie | - | - | - | - |
| Scaldavivande / piano cottura (l x p) | - | - | - | - | - |
| Forno | - | - | - | - | di serie, 445 x 175 x 255 mm |
| Piano cottura | - | - | - | di serie | - |
| KM rivestimento in ceramica | - | - | - | - | - |
| STM rivestimento in acciaio | di serie | di serie | di serie | di serie | di serie |
| SPM rivestimento in pietra | optional | - | - | - | - |
| Combustione a letto di cenere | - | - | - | - | - |
| Cassetto cenere | di serie | - | - | - | - |
| Box cenere | - | di serie | di serie | di serie | di serie |
| Misure (v. disegno in alto a sx) | a 1679 / b 1000 / c 610 / d 201 mm | a 1813 / b 1144 / c 598 / d 227 mm | a 1516 / b 880 / c 574 / d 189 mm | a 1594 / b 887 / c 520 / d 180 mm | a 1813 / b 1144 / c 598 / d 227 |
| Presenza d'aria esterna / collegamento esterno diretto | posteriore e inferiore | posteriore e inferiore | posteriore e inferiore | posteriore e inferiore | posteriore e inferiore |

DATI PER IL FUMISTA

| | | | | | |
|---|-------------|--------------|--------------|---|---|
| Flusso fumi chiuso | 4,2 g/s | 6,6 g/s | 5,43 g/s | | |
| Temperatura fumi chiuso | 322 °C | 357 °C | 322 °C | | |
| Depressione min. necessaria con potenza nominale chiuso | 12 Pa | 12 Pa | 13 Pa | In corso di test, sarà presto disponibile su www.austroflamm.com | In corso di test, sarà presto disponibile su www.austroflamm.com |
| a 0,8 volte la potenza nominale | 10 Pa | 10 Pa | 10 Pa | | |
| Distanze di sicurezza a/b/c in mm * | 900/270/160 | 1100/420/200 | 1000/250/150 | | |

*a = anteriore, b = laterale, c = posteriore. Si applica solo a componenti di materiale da costruzione combustibile con una resistenza termica < 1,2 m² k/W

Dimensioni a e c : Con tubo ad angolo originale

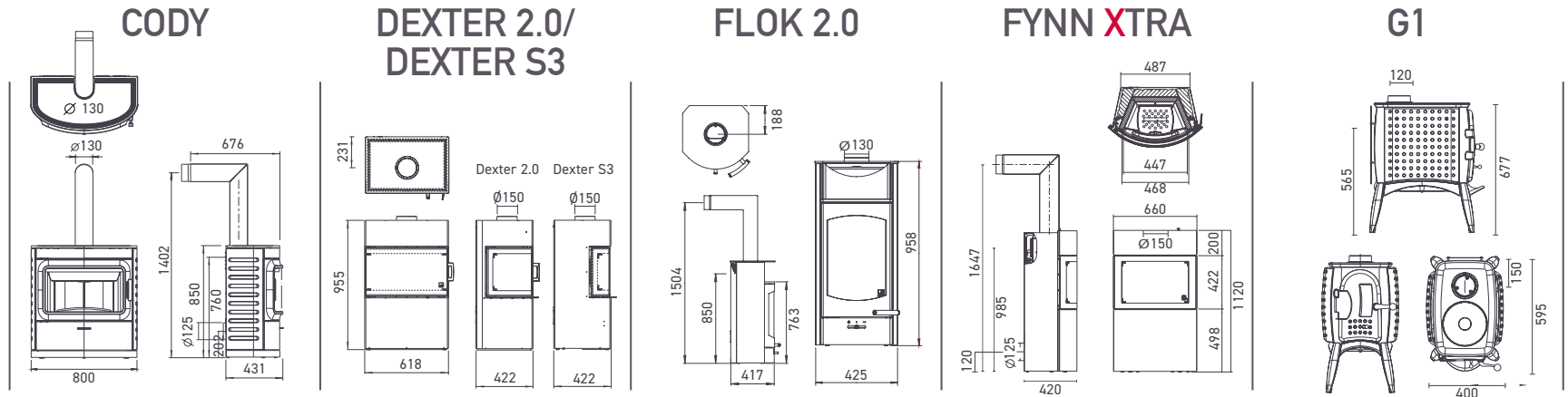
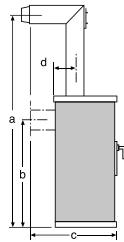

DIMENSIONI E PESO

| | | | | | |
|---|--------------------|--------------------------------|--------------------|---------------------|---------------------------|
| a x l x p con rivestimento acciaio (STM) | 850 x 800 x 431 mm | 955 x 618 x 422 mm | 958 x 425 x 417 mm | 1120 x 660 x 420 mm | 677 x 400 x 595 mm (Guss) |
| a x l x p con rivest. ceramica (KM) | 850 x 800 x 431 mm | - | - | - | - |
| a x l x p con rivest. pietra ollare (SPM) | - | - | 986 x 433 x 417 mm | - | - |
| Camera di combustione (a x l x p) | 324 x 514 x 244 mm | 390/360 x 480/430 x 240/230 mm | 379 x 282 x 248 mm | 438 x 447 x 233 mm | 300 x 220 x 400 mm |
| Peso STM / KM / SPM | 195/205 kg | 145 / 165 / - kg | 110 / - / 149 kg | 231 / - / - kg | 85 / - / - kg |
| Diametro tubo uscita fumi | ø 130 mm | ø 150 mm | ø 130 mm | ø 150 mm | ø 120 mm |
| Asse uscita fumi posteriore | 760 mm | 860 mm | 850 mm | 985 mm | 565 mm |

POTENZA

| | | | | | |
|--|-------------------------|-------------------------|------------------------|-------------------------|-------------------------|
| Rendimento nominale - v. EN 13240 | 8 kW | 6 kW | 4 kW | 6 kW | 6 kW |
| Rendimento effettivo | 3,5 / 9 kW | 3,5 / 9 kW | 2,5 / 7 kW | 3,5 / 9 kW | 3,5 / 8 kW |
| Classe efficienza energetica | A + | A | A + | A + | A |
| Volume riscaldabile dell'ambiente (in base al grado di isolamento della casa) - m ³ | 82 - 210 m ³ | 65 - 165 m ³ | 34 - 88 m ³ | 65 - 165 m ³ | 65 - 165 m ³ |

DOTAZIONE

| | | | | | |
|---|----------------------------------|-----------------------------------|-----------------------------------|-----------------------------------|-----------------------------------|
| Tecnologia Xtra | - | - | - | di serie / 105 kg | - |
| Heat Memory System | optional / 59 kg | optional / 45 kg | optional / 77 kg | - | - |
| Costruzione di tipo Bauart 1 | di serie, chiusura automatica | di serie, chiusura automatica | di serie, chiusura automatica | di serie, chiusura automatica | di serie |
| Piano superiore in ghisa | - | - | - | - | di serie |
| Scaldavivande / piano cottura (l x p) | - | - | 340 x 180 mm, ceramica, pietra | - | - |
| Forno | - | - | - | - | - |
| Piano cottura | - | - | - | - | di serie |
| KM rivestimento in ceramica | optional | - | - | optional | - |
| STM rivestimento in acciaio | di serie | di serie | di serie | di serie | - |
| SPM rivestimento in pietra | - | - | optional | - | - |
| Combustione a letto di cenere | - | - | - | - | di serie |
| Cassetto cenere | - | - | - | - | - |
| Box cenere | di serie | di serie | di serie | di serie | - |
| Misure (v. disegno in alto a sx) | a 1402 / b 760 / c 676 / d 97 mm | a 1521 / b 860 / c 604 / d 231 mm | a 1504 / b 850 / c 605 / d 188 mm | a 1647 / b 985 / c 582 / d 200 mm | a 1237 / b 565 / c 822 / d 154 mm |
| Preso d'aria esterna / collegamento esterno diretto | posteriore | posteriore e inferiore | posteriore | posteriore e inferiore | - |

DATI PER IL FUMISTA

| | | | | | |
|---|-------------|----------------------------------|-------------|-------------|-------------|
| Flusso fumi chiuso | 7,8 g/s | 6 / 6,41 g/s | 3,92 g/s | 5 g/s | 5,2 g/s |
| Temperatura fumi chiuso | 296 °C | 326 / 302 °C | 343 °C | 350 °C | 330 °C |
| Depressione min. necessaria con potenza nominale chiuso | 12 Pa | 12 / 11 Pa | 12 Pa | 12 Pa | 12 Pa |
| a 0,8 volte la potenza nominale | 10 Pa | 10 / 8 Pa | 10 Pa | 10 Pa | 10 Pa |
| Distanze di sicurezza a/b/c in mm * | 800/200/120 | 1200/800 o 300/100, 1100/600/150 | 800/150/100 | 950/330/230 | 800/700/400 |

Dimensioni a e c : Con tubo ad angolo originale

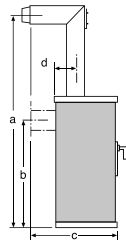

HEIDI BACK

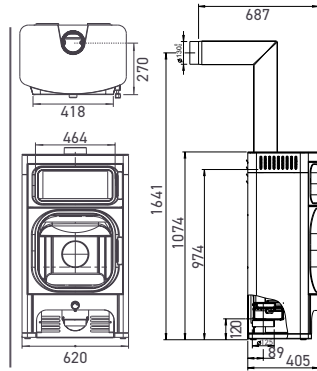

IVY 2.0

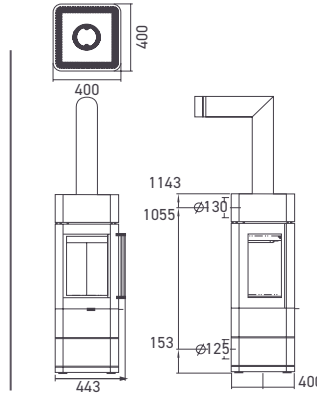

JINI XTRA

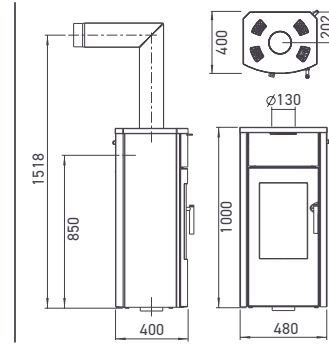

KOKO 2.0

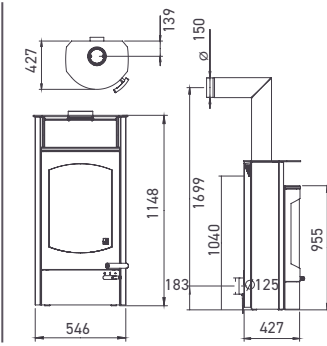

KOKO XTRA 2.0

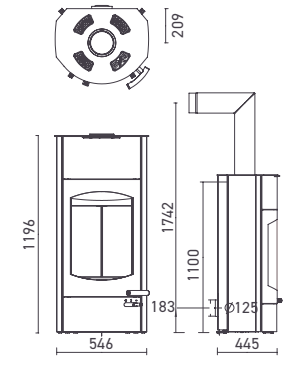

DIMENSIONI E PESO

| | | | | | |
|---|---------------------|---------------------|---------------------|---------------------|---------------------|
| a x l x p con rivestimento acciaio (STM) | 1066 x 620 x 405 mm | 1143 x 400 x 400 mm | 1000 x 480 x 400 mm | 1148 x 546 x 427 mm | 1196 x 546 x 445 mm |
| a x l x p con rivest. ceramica (KM) | - | - | - | - | - |
| a x l x p con rivest. pietra ollare (SPM) | - | - | - | 1148 x 546 x 427 mm | - |
| Camera di combustione (a x l x p) | 376 x 418 x 270 mm | 439 x 267 x 228 mm | 379 x 282 x 224 mm | 490 x 388 x 267 mm | 490 x 388 x 267 mm |
| Peso STM / KM / SPM | 173 / - / - kg | 125 / - / - kg | 226 / - / -kg | 152 / - / 177 kg | 253 / - / -kg |
| Diametro tubo uscita fumi | ø 130 mm | ø 130 mm | ø 130 mm | ø 150 mm | ø 150 mm |
| Asse uscita fumi posteriore | 974 mm | 1055 mm | 850 mm | 1040 mm | 1100 mm |

POTENZA

| | | | | | |
|--|-------------------------|-------------------------|------------------------|-------------------------|-------------------------|
| Rendimento nominale - v. EN 13240 | 7 kW | 5 kW | 4 kW | 6 kW | 6 kW |
| Rendimento effettivo | 3,5 / 11 kW | 2,5 / 8 kW | 2,5 / 7 kW | 3,5 / 9 kW | 3,5 / 9 kW |
| Classe efficienza energetica | A + | A + | A + | A | A |
| Volume riscaldabile dell'ambiente (in base al grado di isolamento della casa) - m ³ | 82 - 210 m ³ | 48 - 124 m ³ | 34 - 88 m ³ | 65 - 165 m ³ | 65 - 165 m ³ |

DOTAZIONE

| | | | | | |
|--|-----------------------------------|------------------------------------|-----------------------------------|------------------------------------|------------------------------------|
| Tecnologia Xtra | - | - | di serie/ 101 kg | - | di serie / 115 kg |
| Heat Memory System | optional / 66 kg | optional / 35 kg | - | optional / 77 kg | - |
| Costruzione di tipo Bauart 1 | di serie, chiusura automatica | di serie, chiusura automatica | di serie, chiusura automatica | di serie, chiusura automatica | di serie, chiusura automatica |
| Piano superiore in ghisa | - | - | di serie | - | - |
| Scaldavivande / piano cottura (l x p) | - | - | - | 425 x 220 mm, ceramica, pietra | - |
| Forno | 360 x 300 mm | - | - | - | - |
| Piano cottura | - | - | - | - | - |
| KM rivestimento in ceramica | - | - | - | - | - |
| STM rivestimento in acciaio | di serie | di serie | di serie | di serie | di serie |
| SPM rivestimento in pietra | - | - | - | optional | - |
| Combustione a letto di cenere | - | - | - | - | - |
| Cassetto cenere | - | - | di serie | - | - |
| Box cenere | di serie | di serie | - | di serie | di serie |
| Misure (v. disegno in alto a sx) | a 1641 / b 974 / c 687 / d 102 mm | a 1699 / b 1055 / c 583 / d 200 mm | a 1518 / b 850 / c 583 / d 202 mm | a 1699 / b 1040 / c 665 / d 139 mm | a 1755 / b 1100 / c 605 / d 209 mm |
| Presenza d'aria esterna / collegamento esterno diretto | posteriore e inferiore | posteriore e inferiore | inferiore | posteriore | posteriore |

DATI PER IL FUMISTA

| | | | | | |
|---|--------------|--------------|--------------|--------------|--------------|
| Flusso fumi chiuso | 6,41 g/s | 4,2 g/s | 3,9 g/s | 4,4 g/s | 4,4 g/s |
| Temperatura fumi chiuso | 262 °C | 263 °C | 343 °C | 331 °C | 331 °C |
| Depressione min. necessaria con potenza nominale chiuso | 10 Pa | 12 Pa | 12 Pa | 12 Pa | 12 Pa |
| a 0,8 volte la potenza nominale | 8 Pa | 10 Pa | 10 Pa | 10 Pa | 10 Pa |
| Distanze di sicurezza a/b/c in mm * | 1300/200/200 | 1000/750/200 | 1000/270/160 | 1200/540/180 | 1200/540/180 |

*a = anteriore, b = laterale, c = posteriore. Si applica solo a componenti di materiale da costruzione combustibile con una resistenza termica < 1,2 m² k/W

Dimensioni a e c : Con tubo ad angolo originale

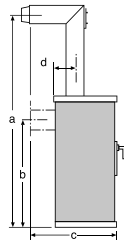

KYLIE XTRA

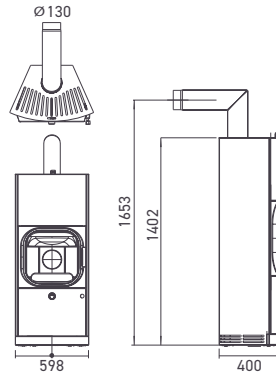

LOUNGE XTRA

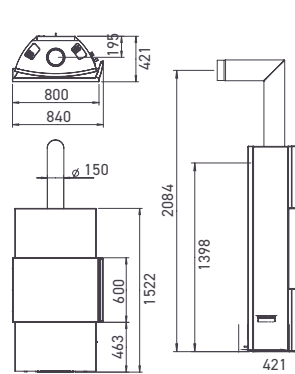

LUCY COOK

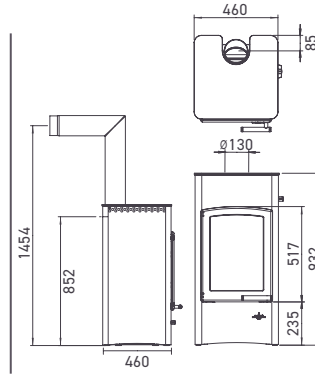

LUX

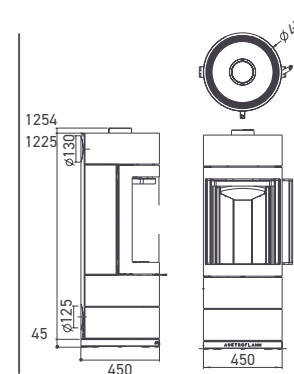

PALLAS

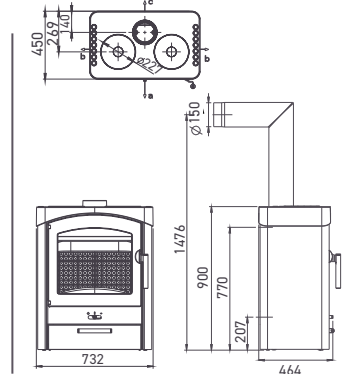

DIMENSIONI E PESO

| | | | | | |
|---|---------------------|---------------------|--------------------|---------------------|--------------------|
| a x l x p con rivestimento acciaio (STM) | 1402 x 598 x 400 mm | 1519 x 840 x 421 mm | 932 x 460 x 460 mm | 1225 x 450 x 450 mm | 900 x 732 x 464 mm |
| a x l x p con rivest. ceramica (KM) | - | - | - | - | 900 x 732 x 464 mm |
| a x l x p con rivest. pietra ollare (SPM) | - | - | - | - | 900 x 732 x 464 mm |
| Camera di combustione (a x l x p) | 376 x 414 x 270 mm | 445 x 600 x 260 mm | 471 x 302 x 239 mm | 525 x 291 x 291 mm | 350 x 520 x 225 mm |
| Peso STM / KM / SPM | 270 / - / - kg | 338 Xtra / - / - kg | 150 / - / - kg | 133 / - / - kg | 170 / 205 / 265 kg |
| Diametro tubo uscita fumi | 130 mm | 150 mm | 130 mm | 130 mm | 150 mm |
| Asse uscita fumi posteriore | 1004 mm | 1395 mm | 852 mm | 1133 mm | 770 mm |

POTENZA

| | | | | | |
|--|-------------------------|-------------------------|-------------------------|-------------------------|--------------------------|
| Rendimento nominale - v. EN 13240 | 6 kW | 8 kW | 6 kW | 7 kW | 9 kW |
| Rendimento effettivo | 3,5 / 9 kW | 4 / 13 kW | 3,5 / 9 kW | 3,5 / 9 kW | 4,5 / 15 kW |
| Classe efficienza energetica | A + | A | A + | A + | A |
| Volume riscaldabile dell'ambiente (in base al grado di isolamento della casa) - m ³ | 65 - 165 m ³ | 98 - 255 m ³ | 65 - 165 m ³ | 82 - 210 m ³ | 114 - 305 m ³ |

DOTAZIONE

| | | | | | |
|--|------------------------------------|------------------------------------|----------------------------------|------------------------------------|-----------------------------------|
| Tecnologia Xtra | Xtra | Xtra | - | - | - |
| Heat Memory System | - | - | - | optional / 38 kg | optional / 114 kg |
| Costruzione di tipo Bauart 1 | di serie, chiusura automatica | di serie, chiusura automatica | di serie, chiusura automatica | di serie, chiusura automatica | di serie |
| Piano superiore in ghisa | - | - | - | - | - |
| Scaldavivande / piano cottura (l x p) | - | - | - | - | - |
| Forno | - | - | - | - | - |
| Piano cottura | - | - | di serie, 460 x 460 mm | - | di serie |
| KM rivestimento in ceramica | - | - | - | - | optional |
| STM rivestimento in acciaio | di serie | di serie | di serie | di serie | di serie |
| SPM rivestimento in pietra | - | - | - | - | - |
| Combustione a letto di cenere | - | - | - | - | di serie |
| Cassetto cenere | - | - | - | - | - |
| Box cenere | di serie | di serie | di serie | di serie | - |
| Misure (v. disegno in alto a sx) | a 1654 / b 1004 / c 658 / d 125 mm | a 2066 / b 1395 / c 599 / d 195 mm | a 1454 / b 852 / c 741 / d 85 mm | a 1782 / b 1133 / c 608 / d 225 mm | a 1474 / b 770 / c 663 / d 140 mm |
| Presenza d'aria esterna / collegamento esterno diretto | posteriore e inferiore | posteriore e inferiore | posteriore | posteriore e inferiore | posteriore |

DATI PER IL FUMISTA

| | | | | | |
|---|--------------|-----------|-------------|--------------|-------------|
| Flusso fumi chiuso | 4,67 g/s | 6,5 g/s | 4,9 g/s | 6,1 g/s | 9,2 g/s |
| Temperatura fumi chiuso | 297 °C | 330 °C | 290 °C | 273 °C | 310 °C |
| Depressione min. necessaria con potenza nominale chiuso | 10 Pa | 12 Pa | 12 Pa | 12 Pa | 12 Pa |
| a 0,8 volte la potenza nominale | 8 Pa | 10 Pa | 10 Pa | 10 Pa | 10 Pa |
| Distanze di sicurezza a/b/c in mm * | 1200/200/200 | 800/50/50 | 800/100/100 | 1000/590/100 | 800/200/200 |

NEW

NEW

Dimensioni a e c : Con tubo ad angolo originale

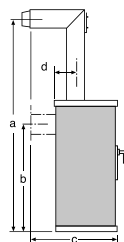

PALLAS BACK

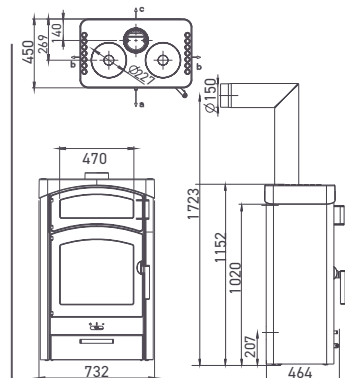

SINA

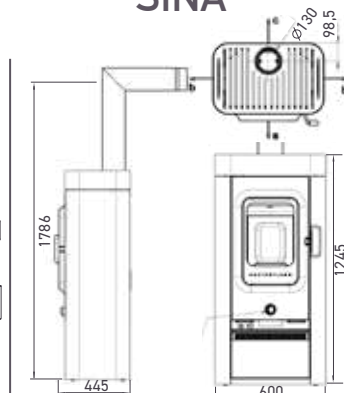

SINA XTRA

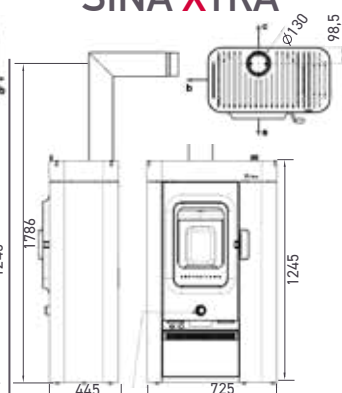

SLIM 2.0

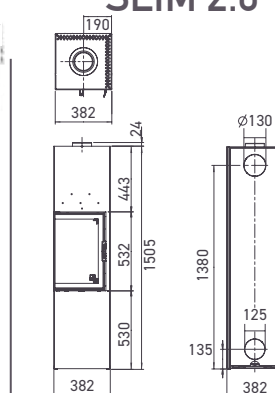

STILA

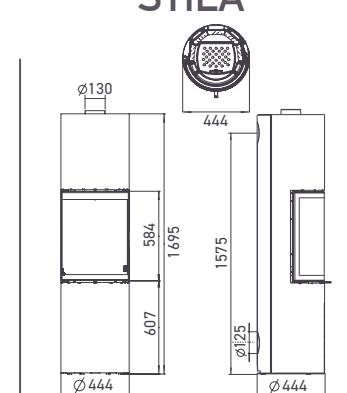

DIMENSIONI E PESO

| | | | | | |
|---|---------------------|----------------------|----------------------|---------------------|---------------------|
| a x l x p con rivestimento acciaio (STM) | 1152 x 732 x 464 mm | 1245 x 600 x 445 mm | 1245 x 725 x 445 mm | 1505 x 382 x 382 mm | 1695 x 444 x 444 mm |
| a x l x p con rivest. ceramica (KM) | 1152 x 732 x 464 mm | - | - | - | - |
| a x l x p con rivest. pietra ollare (SPM) | 1152 x 732 x 464 mm | - | - | - | - |
| Camera di combustione (a x l x p) | 350 x 520 x 225 mm | 371 x 396 x 267,4 mm | 371 x 396 x 267,4 mm | 550 x 262 x 252 mm | 558 x 291 x 291 mm |
| Peso STM / KM / SPM | 207 / 225 / 325 kg | 137 / - / - kg | 323 / - / - kg | 140 / - / - kg | 142 / - / - kg |
| Diametro tubo uscita fumi | ø 150 mm | ø 130 mm | ø 130 mm | ø 130 mm | ø 130 mm |
| Asse uscita fumi posteriore | 1020 mm | 1135 mm | 1135 mm | 1380 mm | 1575 mm |

POTENZA

| | | | | | |
|--|--------------------------|-------------------------|-------------------------|-------------------------|-------------------------|
| Rendimento nominale - v. EN 13240 | 9 kW | 6 kW | 6 kW | 5 kW | 5 kW |
| Rendimento effettivo | 4,5 / 15 kW | 3,5 / 9 kW | 3,5 / 9 kW | 3 / 8 kW | 2,5 / 8 kW |
| Classe efficienza energetica | A | A+ | A+ | A+ | A+ |
| Volume riscaldabile dell'ambiente (in base al grado di isolamento della casa) - m ³ | 114 - 305 m ³ | 65 - 165 m ³ | 65 - 165 m ³ | 48 - 124 m ³ | 48 - 124 m ³ |

DOTAZIONE

| | Xtra | | | Xtra | | |
|--|------------------------------------|------------|----------------------------------|-------------|------------------------------------|-------------|
| Tecnologia Xtra | Xtra | | | Xtra | | |
| Heat Memory System | optional / 114 kg | HMS | optional / 68 kg | HMS | di serie / 148 kg | Xtra |
| Costruzione di tipo Bauart 1 | di serie | HMS | di serie, chiusura automatica | HMS | di serie, chiusura automatica | Xtra |
| Piano superiore in ghisa | di serie | | di serie | | di serie, chiusura automatica | |
| Scaldavivande / piano cottura (l x p) | di serie | | - | | di serie, chiusura automatica | |
| Forno | 470 x 302 x 180 mm | | - | | - | |
| Piano cottura | - | | - | | - | |
| KM rivestimento in ceramica | optional | | - | | - | |
| STM rivestimento in acciaio | di serie | | di serie | | di serie | |
| SPM rivestimento in pietra | - | | - | | - | |
| Combustione a letto di cenere | di serie | | - | | - | |
| Cassetto cenere | - | | - | | - | |
| Box cenere | - | | di serie | | di serie | |
| Misure (v. disegno in alto a sx) | a 1723 / b 1020 / c 663 / d 140 mm | | a 1786 / b 1135 / c 678 / d 98,5 | | a 1786 / b 1135 / c 678 / d 98,5 | |
| Presenza d'aria esterna / collegamento esterno diretto | posteriore | | posteriore e inferiore | | posteriore e inferiore | |
| | | | | | a 2060 / b 1380 / c 562 / d 190 mm | |
| | | | | | posteriore e inferiore | |
| | | | | | posteriore e inferiore | |

DATI PER IL FUMISTA

| | | | | | |
|---|-------------|--------------|-------------|-------------|---|
| Flusso fumi chiuso | 9,2 g/s | 4,4 g/s | 4,4 g/s | 5,8 g/s | 4,1 g/s |
| Temperatura fumi chiuso | 310 °C | 271 °C | 271 °C | 237 °C | 311 °C |
| Depressione min. necessaria con potenza nominale chiuso | 12 Pa | 12 Pa | 12 Pa | 12 Pa | 12 Pa |
| a 0,8 volte la potenza nominale | 10 Pa | 10 Pa | 10 Pa | 10 Pa | 10 Pa |
| Distanze di sicurezza a/b/c in mm * | 800/200/200 | 1000/250/150 | 1000/50/150 | 900/230/230 | parete 1000/610/120, angolo 800/120/-/700 |

*a = anteriore, b = laterale, c = posteriore. Si applica solo a componenti di materiale da costruzione combustibile con una resistenza termica < 1,2 m² k/W

Dimensioni a e c : Con tubo ad angolo originale

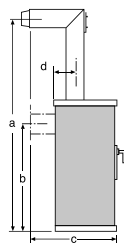

TOWER XTRA 2.0

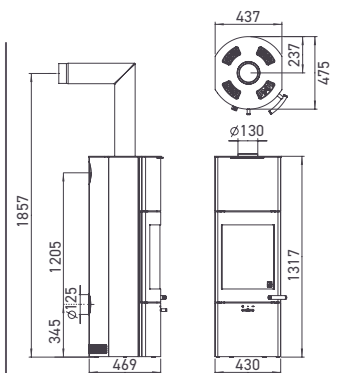

UNO XTRA

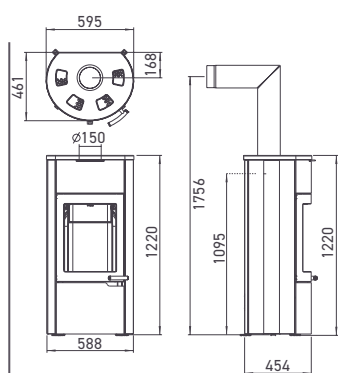

WIEN

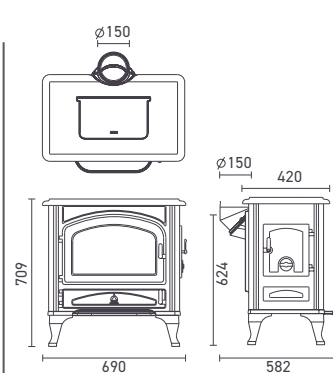

DIMENSIONI E PESO

| | | | |
|---|---------------------|---------------------|---------------------------|
| a x l x p con rivestimento acciaio (STM) | 1317 x 430 x 469 mm | 1220 x 588 x 454 mm | 709 x 690 x 586 mm (Guss) |
| a x l x p con rivest. ceramica (KM) | - | 1220 x 588 x 454 mm | - |
| a x l x p con rivest. pietra ollare (SPM) | - | 1220 x 588 x 454 mm | - |
| Camera di combustione (a x l x p) | 379 x 282 x 248 mm | 497 x 363 x 275 mm | 315 x 510 x 250 mm |
| Peso STM / KM / SPM | 263 / - / - kg | 252 / 283 / 312 kg | 160 / - / - kg |
| Diametro tubo uscita fumi | Ø 130 mm | Ø 150 mm | Ø 150 mm |
| Asse uscita fumi posteriore | 1205 mm | 1095 mm | 624 mm |

POTENZA

| | | | |
|--|------------------------|-------------------------|-------------------------|
| Rendimento nominale - v. EN 13240 | 4 kW | 7 kW | 6 kW |
| Rendimento effettivo | 2,5 / 7 kW | 3,5 / 11 kW | 4 / 9 kW |
| Classe efficienza energetica | A + | A | A |
| Volume riscaldabile dell'ambiente (in base al grado di isolamento della casa) - m ³ | 34 - 88 m ³ | 82 - 210 m ³ | 65 - 165 m ³ |

DOTAZIONE

| | | | | | | |
|--|------|------------------------------------|----------|------------------------------------|------|----------------------------------|
| Tecnologia Xtra | Xtra | di serie / 130 kg | Xtra | di serie / 116 kg | Xtra | - |
| Heat Memory System | !!!! | - | - | - | - | - |
| Costruzione di tipo Bauart 1 | - | di serie, chiusura automatica | - | di serie, chiusura automatica | - | - |
| Piano superiore in ghisa | - | - | - | di serie | - | di serie |
| Scaldavivande / piano cottura (l x p) | - | - | - | - | - | - |
| Forno | - | - | - | - | - | - |
| Piano cottura | - | - | - | - | - | - |
| KM rivestimento in ceramica | - | - | optional | - | - | - |
| STM rivestimento in acciaio | - | di serie | - | di serie | - | di serie |
| SPM rivestimento in pietra | - | - | - | optional | - | - |
| Combustione a letto di cenere | - | - | - | - | - | - |
| Cassetto cenere | - | - | di serie | - | - | di serie |
| Box cenere | - | di serie | - | - | - | - |
| Misure (v. disegno in alto a sx) | - | a 1857 / b 1205 / c 605 / d 237 mm | - | a 1756 / b 1095 / c 651 / d 168 mm | - | a 1277 / b 667 / c 870 / d 33 mm |
| Presenza d'aria esterna / collegamento esterno diretto | - | posteriore e inferiore | - | posteriore | - | - |

DATI PER IL FUMISTA

| | | | |
|---|--------------|-------------|--|
| Flusso fumi chiuso | 3,92 g/s | 6,5 g/s | 6,1 g/s |
| Temperatura fumi chiuso | 343 °C | 300 °C | 314 °C |
| Depressione min. necessaria con potenza nominale chiuso | 12 Pa | 12 Pa | 11 Pa |
| a 0,8 volte la potenza nominale | 10 Pa | 10 Pa | 9 Pa |
| Distanze di sicurezza a/b/c in mm * | 1100/400/130 | 800/130/150 | 1200/550 o 650 porta laterale/500 o 200 con base di protezione |



RISCALDARSI
con gusto!

www.austroflamm.com



Le stufe-caminetto Austroflamm sono vendute nel mondo
intero attraverso una rete vendita specializzata.
Visitate il nostro sito web per ulteriori informazioni.



A woman with her hair in a bun, wearing a white long-sleeved shirt and a dark vest, stands in profile on the right side of the frame. In the foreground on the left, a campfire with bright orange and yellow flames is burning. The background features a calm lake reflecting the twilight sky, with a large, flat-topped mountain covered in snow in the distance. The overall mood is serene and peaceful.

THE
PLACE
to be!

 **MONTEEXPORT**
Calore Naturale

Distributori per l'Italia: Mont-Export | www.montexport.it info@montexport.it



AUSTROFLAMM

AUSTROFLAMM GmbH Austroflamm-Platz 1, A-4631 Krenglbach, T: +43 7249 46443-0, info@austroflamm.com, www.austroflamm.com